



Chiusura a leva V2

Sopra il punto morto

- Molla di torsione per tollerare eventuali variazioni dell'applicazione

Materiali e finiture

Acciaio inox o acciaio zincato

Dati prestazionali

Acciaio

Forza di bloccaggio:

330 N Min.

700 N Max.

Acciaio inox

Forza di bloccaggio:

260 N Min.

530 N Max.

Note:

La piastra di fissaggio a molla compensa fino a 2.3 mm di irregolarità nella tenuta e guarnizione

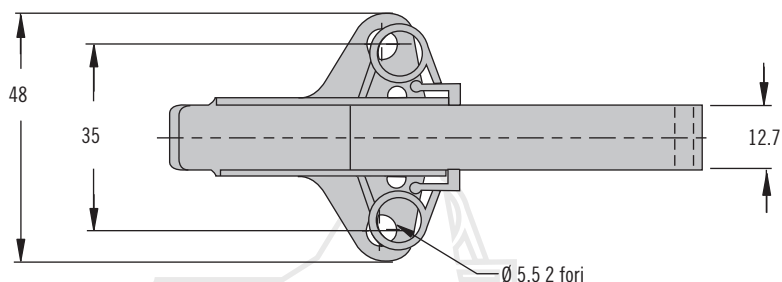

Gancio corto

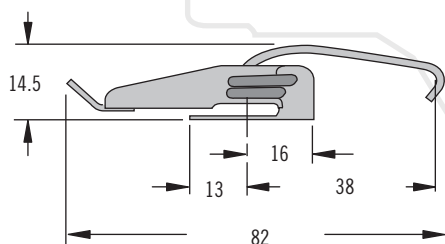

Gancio lungo

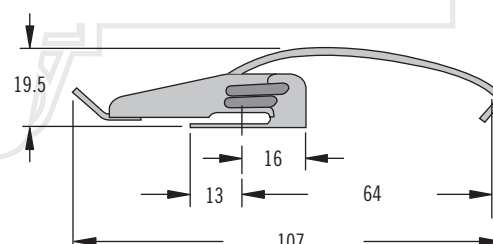

A tenuta

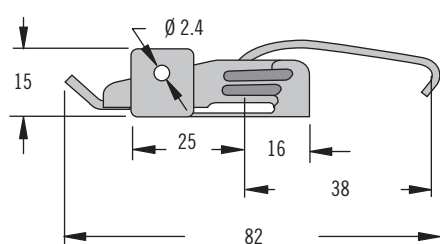

Con lucchetto

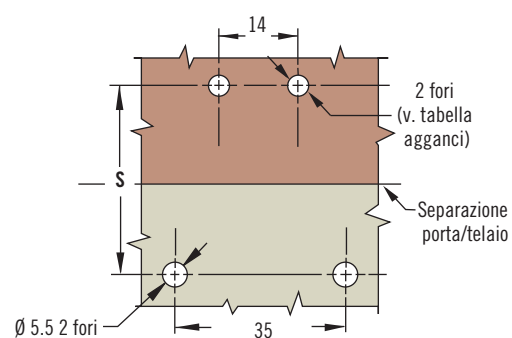
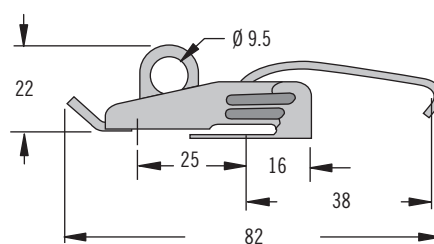

Aggancio

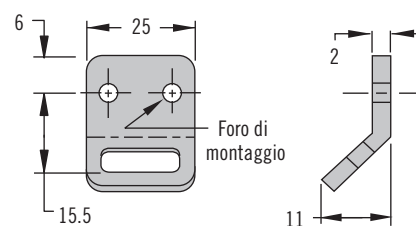

Numero di parte

V. tabella

Ordinare chiusura e aggancio separatamente

Descrizione	Stile	Dimensione S		Numero di parte	
		Min.	Max.	Acciaio	Acciaio inox
Chiusura	Gancio corto	55	57.3	V2-0025-07	V2-0025-52
	Gancio lungo	80.7	83	V2-0068-07	~
	A tenuta	55	57.3	V2-0034-07	V2-0034-52
	Con lucchetto	55	57.3	V2-0026-07	V2-0026-52
Aggancio		Ø 3.4 fori di montaggio		V2-0018-07	V2-0018-52
		Ø 5.5 fori di montaggio		V2-0054-07	V2-0054-52

Chiusura a leva V4

Sopra il punto morto

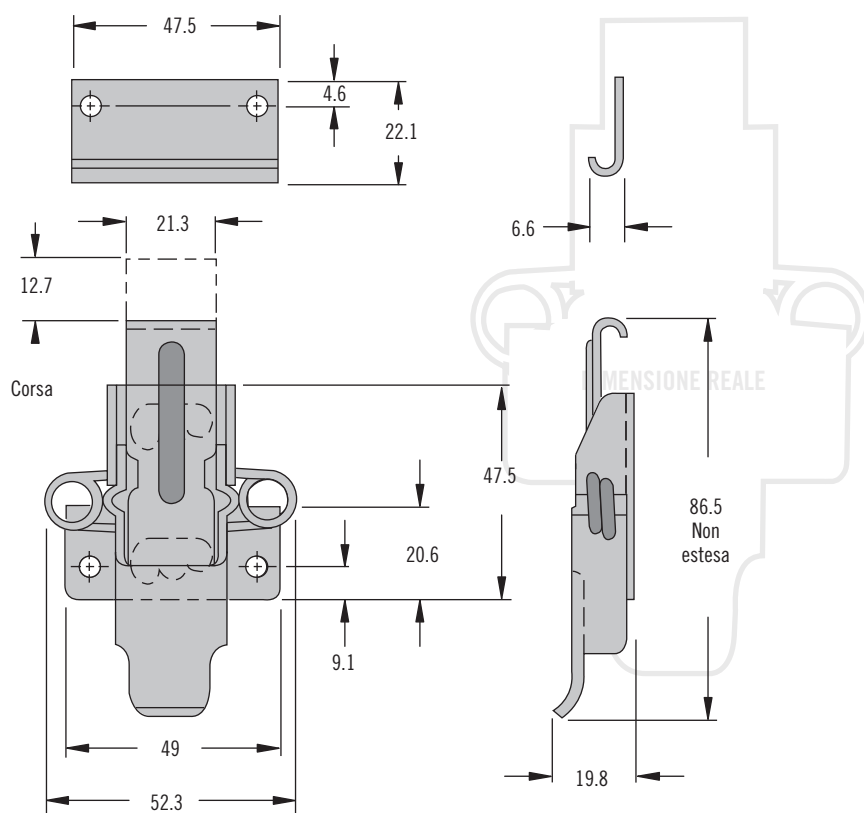

- Molla di torsione per tollerare eventuali variazioni dell'applicazione

Materiali e finiture

Acciaio inox o acciaio zincato

Dati prestazionali

Acciaio
Carico di rottura medio: 3500 N

Acciaio inox
Carico di rottura medio: 3800 N

Note:

La piastra di fissaggio a molla compensa fino a 2.3 mm di irregolarità nella tenuta e guarnizione

Installazione regolabile

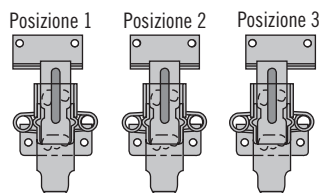
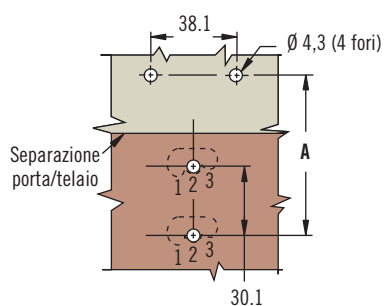

Numero posizione	Dimensioni A	
	Min.	Max.
1	71.4	73.7
2	69.9	72.1
3	68	70.6

Installazione fissa

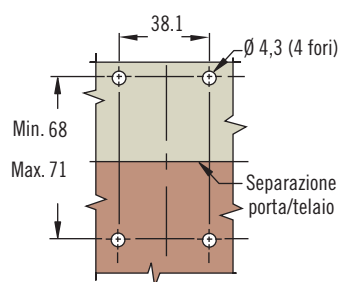

Descrizione	Numero di parte	
	Acciaio	Acciaio inox
Chiusura	V4-0006-02	V4-0006-52
Aggancio	V4-0009-02	V4-0009-52

Numero di parte

V. tabella

Ordinare chiusura e aggancio separatamente