



# Fissaggi a un quarto di giro D9 *DZUS*<sup>®</sup> Tech Line

## D9-47 Spinotti · Versione a pressione

- Progettati per il funzionamento manuale
- Con estrazione a molla
- Ampia gamma di ricettacoli opzioni

### Materiale e finitura

Spinotto e ghiera: acciaio, temprato, zincato con rivestimento di tenuta  
Molla: acciaio armonico, zincata  
Pomello: alluminio, rivestimento a polvere nera o naturale

### Note per l'installazione

1. Preparare i pannelli come mostrato. Parte superiore il bordo del foro deve essere vivo.
2. Premere lo spinotto nel pannello fino all'inserimento della ghiera come mostrato.
3. Vedere pagina 627 per ulteriori consigli di installazione.

### Numero parte

V. tabella

### Opzione con manopola nera

Per la manopola rivestita a polvere nera, aggiungere "000" al numero parte.

Esempio:

D9-47-1301-K, naturale

D9-47-1301-K000, nera

### Dettagli del ricettacolo

V. pagina 471

### Note



Per essere certi di ricevere parti di qualità *SOUTHCO*<sup>®</sup>, cercate il cerchio segmentato.

### Spinotto versione a pressione



Tabella delle lunghezze dello spinotto

A		B			C			D			Montaggio dello spinotto				
Ricettacolo piatto D9-61-11 montato sotto il pannello		Ricettacolo piatto D9-61-11 montato sopra il pannello			Ricettacolo a sella D9-62-11			Ricettacolo a pressione D9-63-11							
Gamma valori STM			Gamma valori STM			Gamma valori STM			Gamma valori STM			P-1	P-2	Stud Length	Numero di parte
Min	Nom-in	Max	Min	Nom-in	Max	Min	Nom-in	Max	Min	Nom-in	Max				
2.1	2.8	3.0	2.9	3.6	3.8	5.3	6.0	6.2	1.4	2.1	2.3	4.6	8.3	1	D9-47-1301-K
3.1	3.8	4.0	3.9	4.6	4.8	6.3	7.0	7.2	2.4	3.1	3.3	5.6	9.3	2	D9-47-1302-K
4.1	4.8	5.0	4.9	5.6	5.8	7.3	8.0	8.2	3.4	4.1	4.3	6.6	10.3	3	D9-47-1303-K
5.1	5.8	6.0	5.9	6.6	6.8	8.3	9.0	9.2	4.4	5.1	5.3	7.6	11.3	4	D9-47-1304-K

Tipi di ricettacolo (spinotto mostrato avvitato per P-2 = 8,75 tutte le viste)

Q = telaio 0,9 MIN (tutte le viste dei ricettacoli)

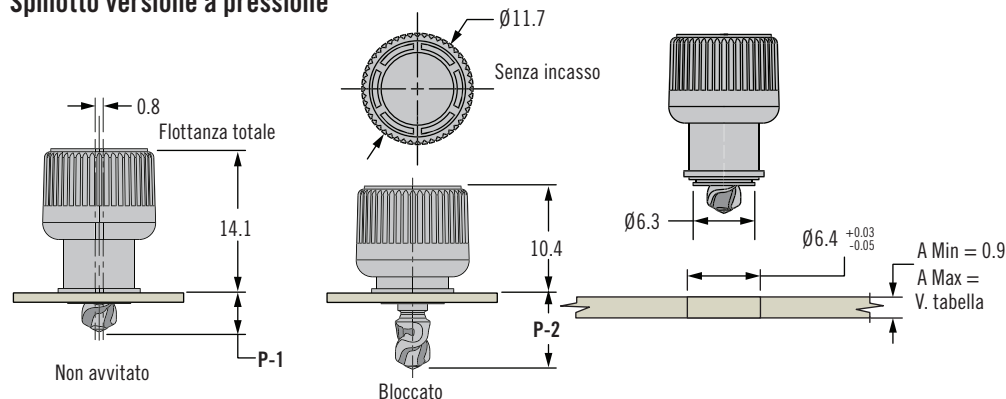
### Colonna A

Con ricettacolo piatto D9-61-11 montato sotto il pannello

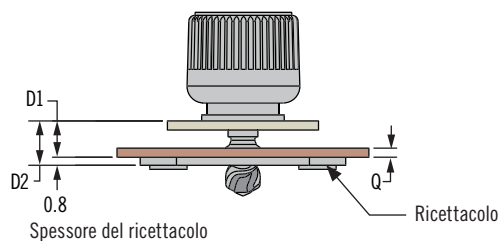

### Colonna B

Con ricettacolo piatto D9-61-11 montato sopra il pannello

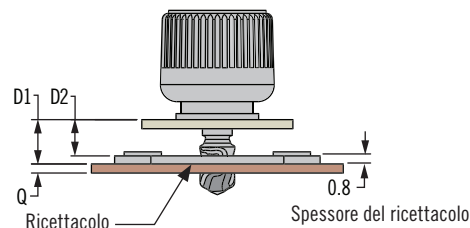

### Colonna C

Con ricettacolo a sella D9-62-11

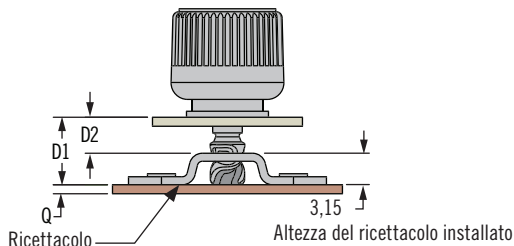

### Colonna D

Con ricettacolo a pressione D9-63-11

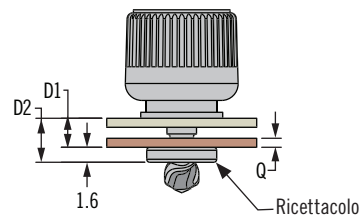

# Fissaggi a un quarto di giro D9 **DZUS®** Tech Line

## D9-47 Spinotti · Versione a ribadire



469

### Spinotto versione a ribadire



Tabella delle lunghezze dello spinotto

A		B			C			D			Montaggio dello spinotto				
Ricettacolo piatto D9-61-11 montato sotto il pannello		Ricettacolo piatto D9-61-11 montato sopra il pannello			Ricettacolo a sella D9-62-11			Ricettacolo a pressione D9-63-11							
Gamma valori STM		Gamma valori STM			Gamma valori STM			Gamma valori STM			P-1	P-2	Stud Length	Numero di parte	
Min	Nom-inal	Max	Min	Nom-inal	Max	Min	Nom-inal	Max	Min	Nom-inal					Max
2.1	2.8	3.0	2.9	3.6	3.8	5.3	6.0	6.2	1.4	2.1	2.3	4.6	8.3	1	D9-47-3301-K
3.1	3.8	4.0	3.9	4.6	4.8	6.3	7.0	7.2	2.4	3.1	3.3	5.6	9.3	2	D9-47-3302-K
4.1	4.8	5.0	4.9	5.6	5.8	7.3	8.0	8.2	3.4	4.1	4.3	6.6	10.3	3	D9-47-3303-K
5.1	5.8	6.0	5.9	6.6	6.8	8.3	9.0	9.2	4.4	5.1	5.3	7.6	11.3	4	D9-47-3304-K

Tipi di ricettacolo (spinotto mostrato bloccato per P-2 = 9,3 (0,366) tutte le viste)

Q = telaio 0,9 (0,035) MIN (tutte le viste dei ricettacoli)

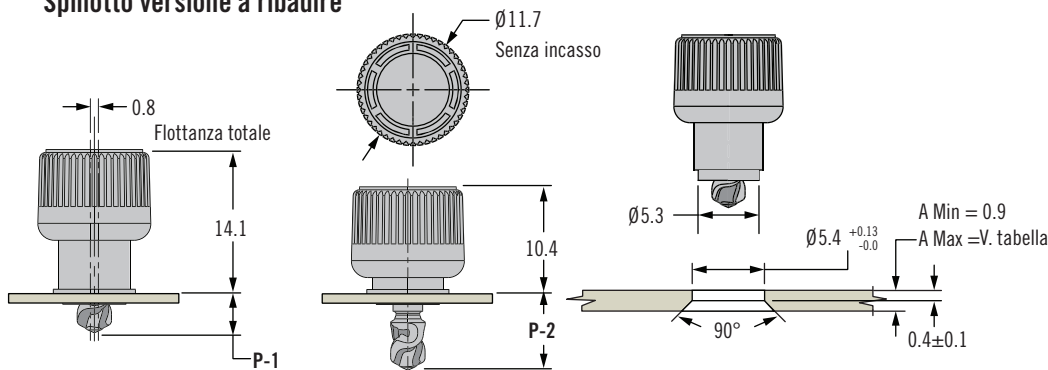
### Colonna A

Con ricettacolo piatto D9-61-11 montato sotto il pannello

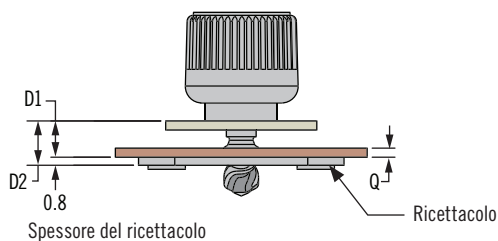

### Colonna B

Con ricettacolo piatto D9-61-11 montato sopra il pannello

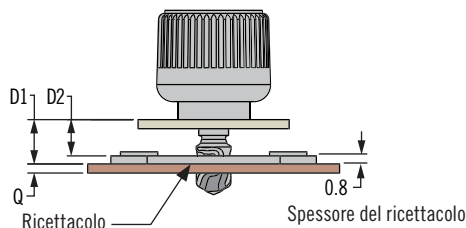

### Colonna C

Con ricettacolo a sella D9-62-11

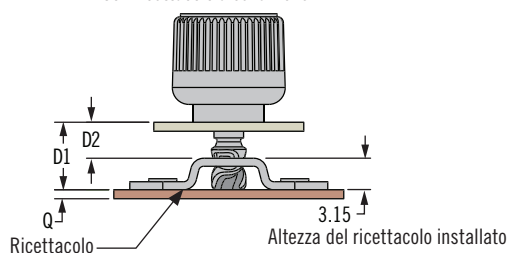

### Colonna D

Con ricettacolo a pressione D9-63-11

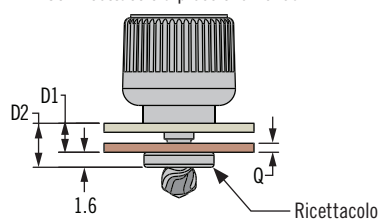

- Progettati per il funzionamento manuale
- Con estrazione a molla
- Ampia gamma di ricettacoli opzioni

### Materiale e finitura

Spinotto: acciaio, temprato, zincato con rivestimento di tenuta  
Molla: acciaio armonico, zincato  
Pomello: alluminio, rivestimento a polvere nera o naturale  
Ghiera: alluminio, naturale

### Note per l'installazione

1. Praticare un foro svasato nel pannello come mostrato.
2. Inserire lo spinotto nel foro creato nel pannello e ribadire lo stallo utilizzando l'utensile 47-106. Esercitare una pressione LEGGERA

### Numero parte

V. tabella

### Opzione con manopola nera

Per la manopola rivestita a polvere nera, aggiungere "000" al numero parte.

Esempio: D9-47-3301-K, naturale  
D9-47-3301-K000, nera

### Dettagli del ricettacolo

V. pagina 471

### Note



Per essere certi di ricevere parti di qualità **SOUTHCO®**, cercate il cerchio segmentato.



# Fissaggi a un quarto di giro D9 *DZUS*<sup>®</sup> Tech Line

## D9-47 Spinotti · Versione SMT (Surface Mount Technology)

- Progettati per il funzionamento manuale
- Con estrazione a molla
- Ampia gamma di ricettacoli opzioni

### Materiale e finitura

Spinotto: acciaio, temprato, zincato con rivestimento di tenuta  
Molla: acciaio armonico, zincata  
Pomello: alluminio, rivestimento a polvere nera o naturale  
Fermo (non mostrato): plastica  
Ghiera: alluminio, naturale

### Note per l'installazione

Visitare [www.southco.com](http://www.southco.com) per ulteriori consigli di installazione

### Numero parte

V. tabella

### Opzione con manopola nera

Per la manopola rivestita a polvere nera, aggiungere "000" al numero parte.

Esempio:

D9-47-2301-K-R, bianco

D9-47-2301-K000-R, nero

Dettagli imballo

Vite assemblata e spedita in bobina

### Dettagli del ricettacolo

V. pagina 471

### Spinotto versione SMT



Tabella delle lunghezze dello spinotto

Montaggio dello spinotto																	
A			B			C			D			P-1		P-2		Stud Length	Numero di parte
Ricettacolo piatto D9-61-11 montato sotto il pannello			Ricettacolo piatto D9-61-11 montato sopra il pannello			Ricettacolo a sella D9-62-11			Ricettacolo a pressione D9-63-11								
Gamma valori STM			Gamma valori STM			Gamma valori STM			Gamma valori STM								
Min	Nom-inal	Max	Min	Nom-inal	Max	Min	Nom-inal	Max	Min	Nom-inal	Max	P-1	P-2	Stud Length	Numero di parte		
Lunghezza spinotto non fattibile			2.2	2.9	3.1	4.55	5.25	5.45	Lunghezza spinotto non fattibile			3.8	7.45	1	D9-47-2301-K-R		
2.4	3.1	3.3	3.2	3.9	4.1	5.55	6.25	6.45	Lunghezza spinotto non fattibile			4.8	8.45	2	D9-47-2302-K-R		
3.4	4.1	4.3	4.2	4.9	5.1	6.55	7.25	7.45	1.8	2.5	2.7	5.8	9.45	3	D9-47-2303-K-R		
4.4	5.1	5.3	5.2	5.9	6.1	7.55	8.25	8.45	2.8	3.5	3.7	6.8	10.45	4	D9-47-2304-K-R		

Tipi di ricettacolo (spinotto mostrato bloccato per P-2 = 8,45 tutte le viste)

Q = telaio 0,9 MIN (tutte le viste dei ricettacoli)

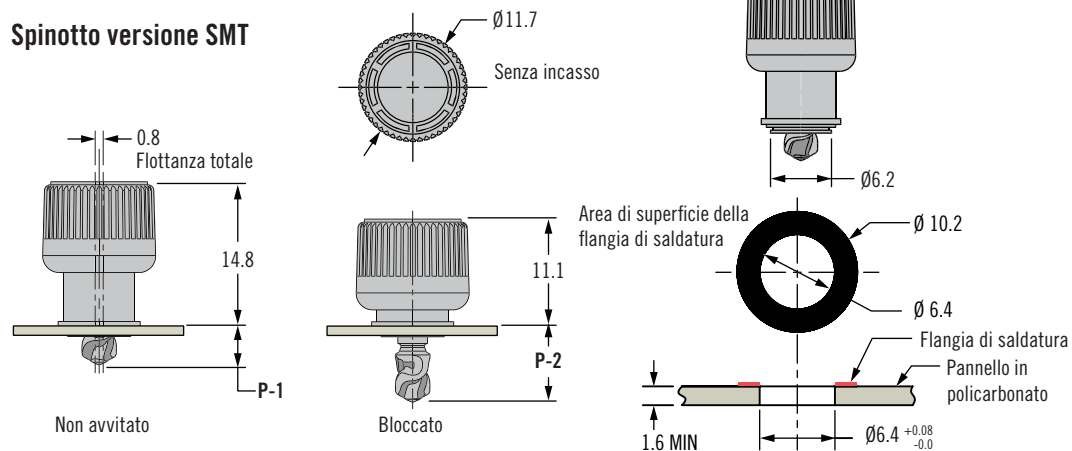
### Colonna A

Con ricettacolo piatto D9-61-11 montato sotto il pannello

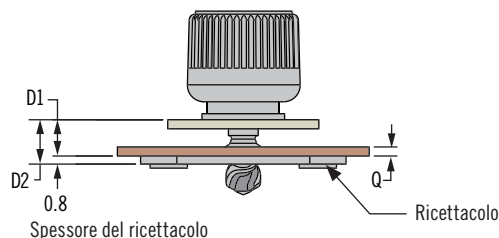

### Colonna B

Con ricettacolo piatto D9-61-11 montato sopra il pannello

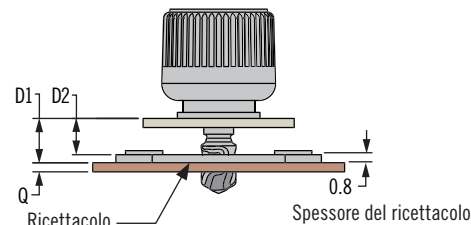

### Colonna C

Con ricettacolo a sella D9-62-11

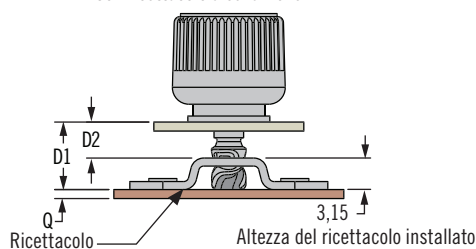

### Colonna D

Con ricettacolo a pressione D9-63-11

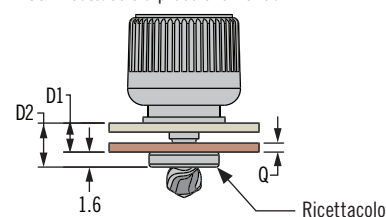

### Note

Per essere certi di ricevere parti di qualità *SOUTHCO*<sup>®</sup>, cercate il cerchio segmentato.

# Fissaggi a un quarto di giro D9 *DZUS*<sup>®</sup> Tech Line Ricettacoli



471

## Ricettacolo piatto

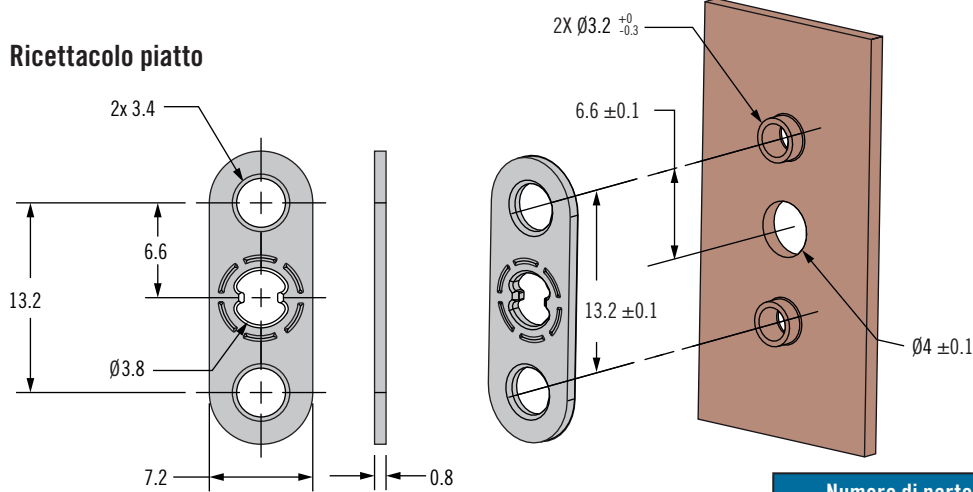

Numero di parte

D9-61-11

## Ricettacolo a sella

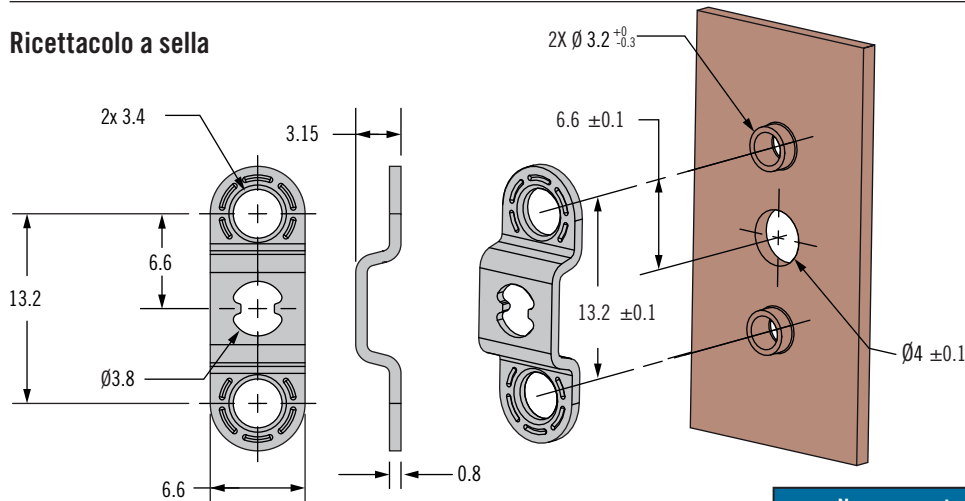

Numero parte

D9-62-11

## Ricettacolo autoagganciante

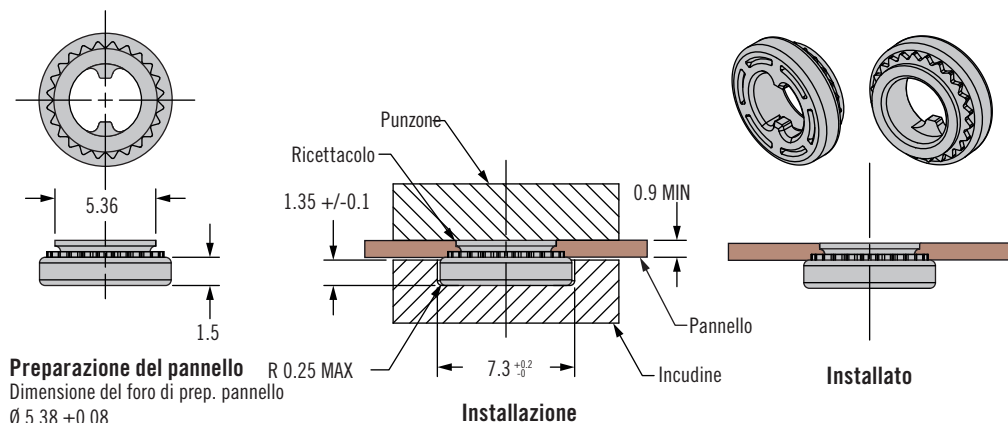

### Preparazione del pannello

Dimensione del foro di prep. pannello  
Ø 5,38 ±0,08

R 0.25 MAX

Installazione

Installato

Numero parte

D9-63-11

## Materiale e finitura

Acciaio, zincato

Adatto per l'uso con qualsiasi tipo di montaggio e lunghezza degli spinotti

## Numero parte

V. tabella

## Materiale e finitura

Acciaio, zincato

Adatto per l'uso con qualsiasi tipo di montaggio e lunghezza degli spinotti

## Numero parte

V. tabella

## Materiale e finitura

Acciaio, zincato con rivestimento di tenuta

## Note per l'installazione

1. Praticare il foro di preparazione del pannello con un trapano o un punzone.
2. Inserire il ricettacolo nell'incudine e posizionare il pannello sopra il margine del ricettacolo
3. Mantenendo il punzone e l'incudine paralleli, applicare forza fino a quando la spalla del ricettacolo non è a contatto con il pannello.

Carico consigliato di 13.400 N (3000 lbf) per l'acciaio, Rb 70 max, 11.200 N (2500 lbf) per l'alluminio

## Numero parte

V. tabella



# Fissaggi a un quarto di giro D9 *DZUS*<sup>®</sup> Tech Line

## Spinotti D9-52 · Versione a pressione

- Progettati per il funzionamento manuale o ad attrezzo
- Con estrazione a molla
- Ampia gamma di opzioni di ricettacoli
- Punti di accesso codificati per colore

### Materiale e finitura

Spinotto: acciaio al carbonio temperato, zincato, cromato, con guarnizione di tenuta  
 Molla: acciaio armonico zincato  
 Distanziatore: acciaio al carbonio, zincato, cromato, con guarnizione di tenuta  
 Prisma: PC/ABS

### Spinotto versione a pressione

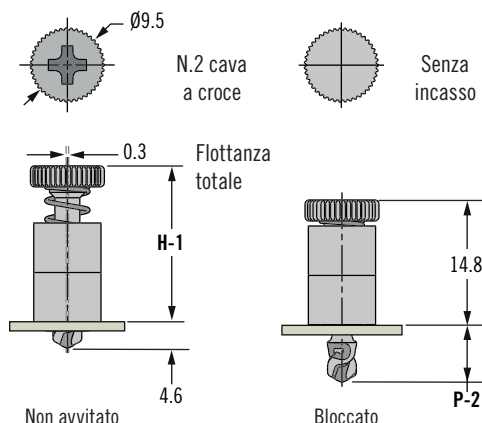

### Installazione

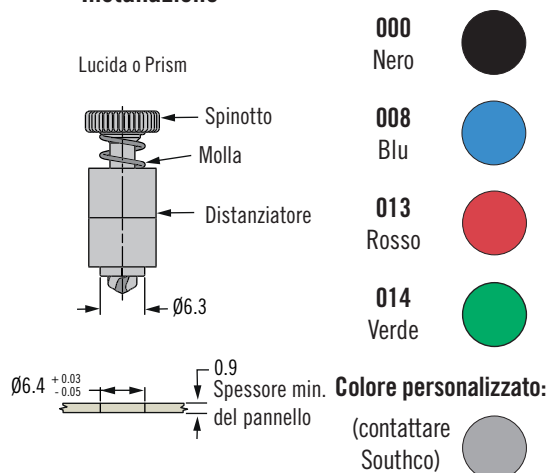

000 Nero

008 Blu

013 Rosso

014 Verde

Colore personalizzato:  
(contattare Southco)

Tabella delle lunghezze dello spinotto

A		B			C			D			Montaggio dello spinotto						
Ricettacolo piatto D9-61-11 montato sotto il pannello			Ricettacolo piatto D9-61-11 montato sopra il pannello			Ricettacolo a sella D9-62-11			Ricettacolo a pressione D9-63-11			P-2	H-1	Numero parte, a pressione			
Intervallo del STM			Intervallo del STM			Intervallo del STM			Intervallo del STM					Testa lucida		Testa Prism	
Min	Nom- inale	Max	Min	Nom- inale	Max	Min	Nom- inale	Max	Min	Nom- inale	Max			Senza incasso	Cava a croce	Senza incasso	Cava a croce
2,1	2,8	3,0	2,9	3,6	3,8	5,3	6,0	6,2	1,4	2,1	2,3	8,3	18,5	D9-52-1301-K	D9-52-1311-K	D9-52-1301-K000	D9-52-1311-K000
3,1	3,8	4,0	3,9	4,6	4,8	6,3	7,0	7,2	2,4	3,1	3,3	9,3	19,5	D9-52-1302-K	D9-52-1312-K	D9-52-1302-K000	D9-52-1312-K000
4,1	4,8	5,0	4,9	5,6	5,8	7,3	8,0	8,2	3,4	4,1	4,3	10,3	20,5	D9-52-1303-K	D9-52-1313-K	D9-52-1303-K000	D9-52-1313-K000
5,1	5,8	6,0	5,9	6,6	6,8	8,3	9,0	9,2	4,4	5,1	5,3	11,3	21,5	D9-52-1304-K	D9-52-1314-K	D9-52-1304-K000	D9-52-1314-K000

### Note per l'installazione:

1. Preparare il pannello come mostrato. Il bordo superiore del foro deve essere vivo.
2. Premere lo spinotto nel pannello fino all'inserimento del distanziatore come mostrato.
3. Vedere pagina 627 per ulteriori linee guida di installazione.

### Specifica del colore del prisma:

per specificare il colore, cambiare le ultime tre cifre del numero di parte. Esempio D9-52-1301-K000 nero, D9-52-1301-K013 rosso

Q=0,9 (0,035) spessore MIN telaio (tutte le viste dei ricettacoli)

### Colonna A

Ricettacolo piatto D9-61-11 montato sotto il pannello

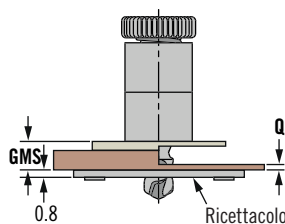

### Colonna B

Ricettacolo piatto D9-61-11 montato sopra il pannello

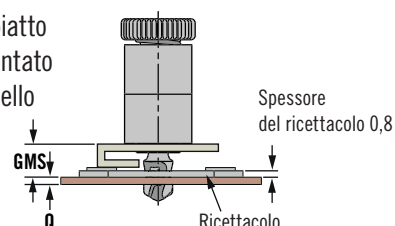

### Colonna C

Ricettacolo a sella D9-62-11

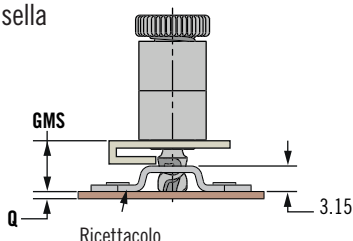

### Colonna D

Ricettacolo a pressione D9-63-11

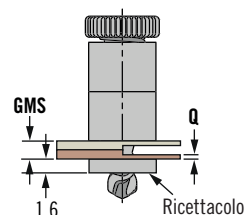

# Fissaggi a un quarto di giro D9 DZUS® Tech Line

## Spinotti D9-52 · Versione a ribadire



### Spinotto versione a ribadire

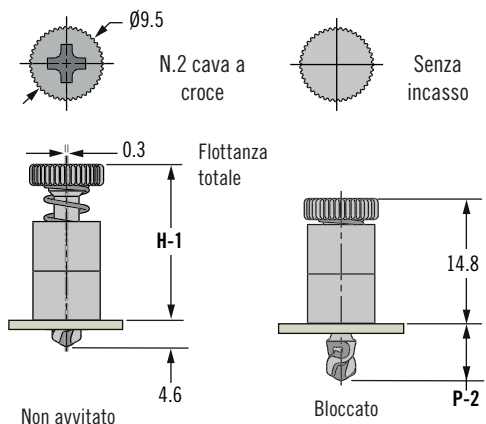

### Installazione

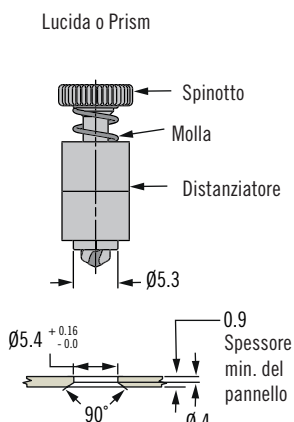

**000** Nero



**008** Blu



**013** Rosso



**014** Verde



**Colore personalizzato:**  
(contattare Southco)



- Progettati per il funzionamento manuale o ad attrezzo
- Con estrazione a molla
- Ampia gamma di opzioni di ricettacoli
- Punti di accesso codificati per colore

### Materiale e finitura

Spinotto: acciaio, temprato, zincato  
 con guarnizione di tenuta  
 Molla: acciaio armonico, zincata  
 Distanziatore: alluminio naturale  
 Prisma: PC/ABS

Tabella delle lunghezze dello spinotto

A			B			C			D			Montaggio dello spinotto					
Ricettacolo piatto D9-61-11 montato sotto il pannello			Ricettacolo piatto D9-61-11 montato sopra il pannello			Ricettacolo a sella D9-62-11			Ricettacolo a pressione D9-63-11			P-2	H-1	Numero parte, a pressione			
Intervallo del STM			Intervallo del STM			Intervallo del STM			Intervallo del STM					Testa lucida		Testa Prism	
Min	Nominale	Max	Min	Nominale	Max	Min	Nominale	Max	Min	Nominale	Max	Senza incasso		Cava a croce			
2,1	2,8	3,0	2,9	3,6	3,8	5,3	6,0	6,2	1,4	2,1	2,3	8,3	18,5	D9-52-3301-K	D9-52-3311-K	D9-52-3301-K000	D9-52-3311-K000
3,1	3,8	4,0	3,9	4,6	4,8	6,3	7,0	7,2	2,4	3,1	3,3	9,3	19,5	D9-52-3302-K	D9-52-3312-K	D9-52-3302-K000	D9-52-3312-K000
4,1	4,8	5,0	4,9	5,6	5,8	7,3	8,0	8,2	3,4	4,1	4,3	10,3	20,5	D9-52-3303-K	D9-52-3313-K	D9-52-3303-K000	D9-52-3313-K000
5,1	5,8	6,0	5,9	6,6	6,8	8,3	9,0	9,2	4,4	5,1	5,3	11,3	21,5	D9-52-3304-K	D9-52-3314-K	D9-52-3304-K000	D9-52-3314-K000

Q=0,9 (0,035) spessore MIN telaio (tutte le viste dei ricettacoli)

### Colonna A

Ricettacolo piatto D9-61-11 montato sotto il pannello

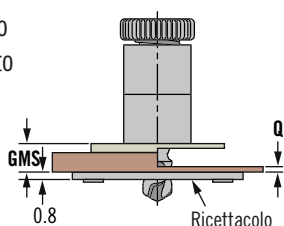

### Colonna B

Ricettacolo piatto D9-61-11 montato sopra il pannello

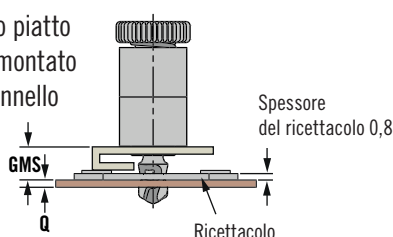

### Colonna C

Ricettacolo a sella D9-62-11

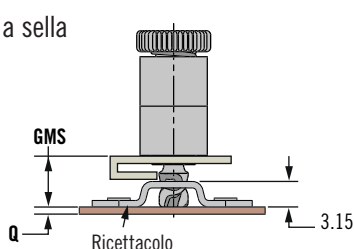

### Colonna D

Ricettacolo a pressione D9-63-11

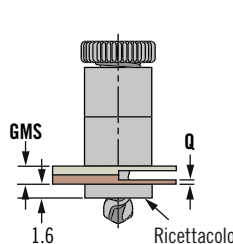

### Note per l'installazione:

1. Praticare un foro svasato nel pannello come mostrato.
2. Inserire lo spinotto nel foro creato nel pannello e ribadire lo stallo utilizzando l'utensile 47-106. Esercitare una pressione LEGGERA

### Specifica del colore del prisma:

per specificare il colore, cambiare le ultime tre cifre del numero di parte. Esempio D9-52-1311-K000 nero, D9-52-1311-K013 rosso



# D9 - fissaggi ad accesso rapido *DZUS*<sup>®</sup> Tech Line

Gruppo di fissaggio per gabbia per riser PCI D9-PR

- Studiato per server 2U
- Funzionamento manuale
- Estrazione a molla
- Ampia scelta di opzioni di ricettacoli

## Materiale e finitura del gruppo di fissaggio

Tappo: UL94-VO PA6

Copertura del gruppo: PC-ABS, nero

Perno, rondella: acciaio inox,

passivato Spinotto inferiore,

staffa, fermaglio: acciaio, zincato

Limitatore di rotazione, spinotto

superiore: lega di zinco, guarnizione

di tenuta cromata

## Note per l'installazione

Coppia di installazione massima delle viti di montaggio per fissare le coperture del gruppo

0,7 Nm (6 in-lbs) utilizzando viti

M3.

## Dati prestazionali

La coppia massima da applicare al tappo è 1,1 Nm (10 in-lbs)

## Numeri parte

V. tabelle

## Dettagli del ricettacolo

(ordinare separatamente)

V. pagina 471

Gruppo di fissaggio

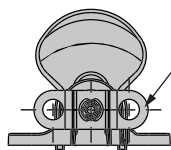
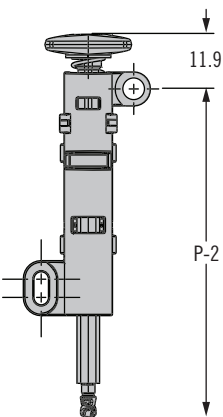
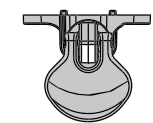

Avvitato

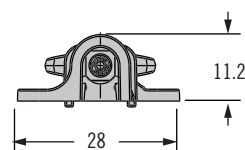
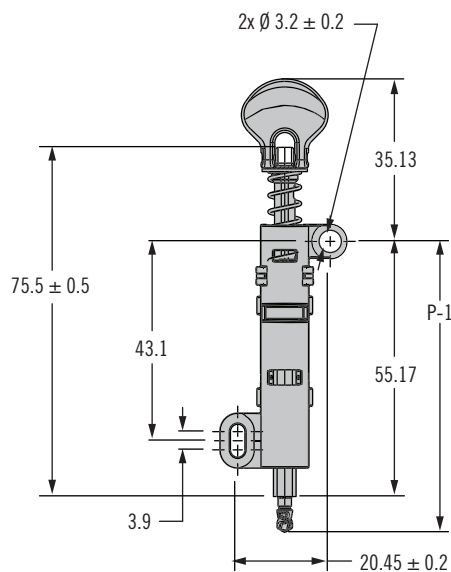

Non avvitato

Per avvitare, spingere sul tappo per inserire lo spinotto inferiore nel ricettacolo, ruotare il tappo di 180° e abbassarlo.

Numero parte	TMT	P-1	P-2	Colore del tappo
D9-PR-20-000	4,25	62,4 ± 1,2	70,9 ± 1,2	Nero
D9-PR-20-072				Blu
D9-PR-21-000	4,45	62,6 ± 1,2	71,1 ± 1,2	Nero
D9-PR-21-072				Blu
D9-PR-22-000	4,65	62,8 ± 1,2	71,3 ± 1,2	Nero
D9-PR-22-072				Blu

TMT = spessore del pannello del cliente + spessore PCB del cliente + spessore del ricettacolo Southco + spessore della guarnizione Southco compressa (0,55 mm)

## Guarnizione

Numero parte	Materiale	Colore
D9-81 (ordinare separatamente)	Schiuma ad alta densità	Grigio

# D9 - fissaggi ad accesso rapido *DZUS*<sup>®</sup> Tech Line

## Gruppo di fissaggio per gabbia per riser PCI D9-PR



473B

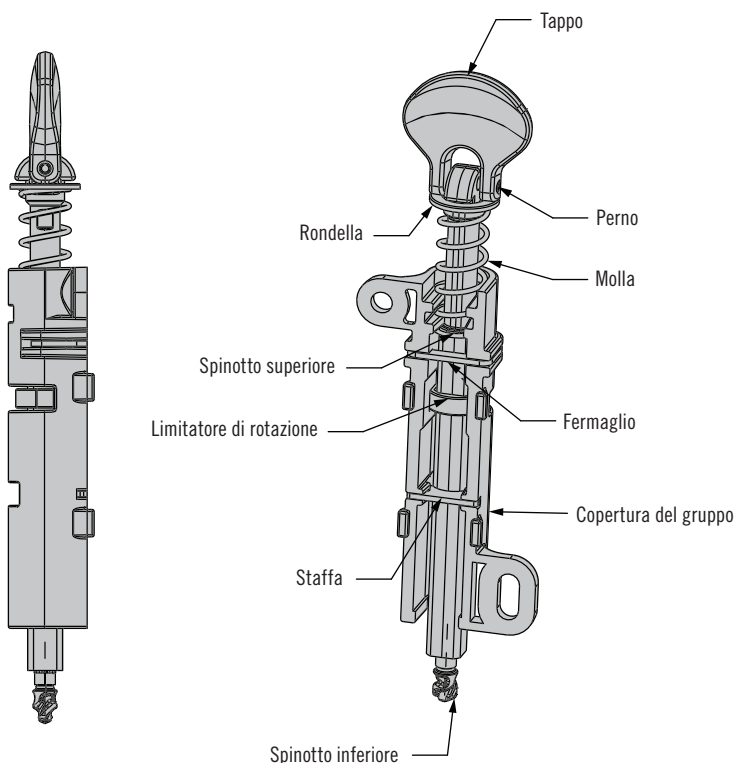

### Preparazione del pannello

