

Southco® - Elementi di fissaggio imperdibili

Serie lucida con molla di ritorno, filetto M3

• Finitura lucida

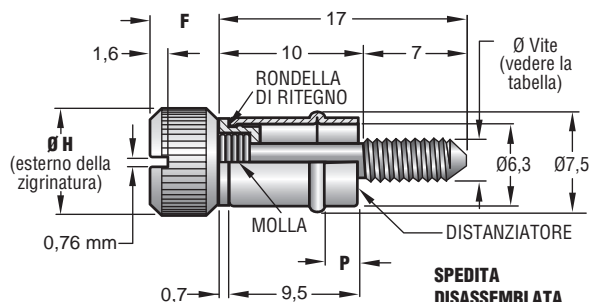

Attenzione - Durante il fissaggio, non applicare una coppia di serraggio superiore a 0,4 N.m.

SPESSORE DEL PANNELLO ESTERNO		DIMENSIONI			Ø Vite	NUMERO DI PARTE
MIN.	MAX.	P	Ø H	F		
Gruppo vite imperdibile - FINITURA NERA						
1,3	1,7	1,6	7,1	4,0	M3 x 0,5	53-72-410-26
2,1	2,5	2,3				53-72-510-26
2,9	3,3	3,2				53-72-610-26
Gruppo vite imperdibile - FINITURA LUCIDA						
1,3	1,7	1,6	7,1	4,0	M3 x 0,5	53-72-410-24 •
2,1	2,5	2,3				53-72-510-24 •
2,9	3,3	3,2				53-72-610-24 •

Per installare il distanziatore:

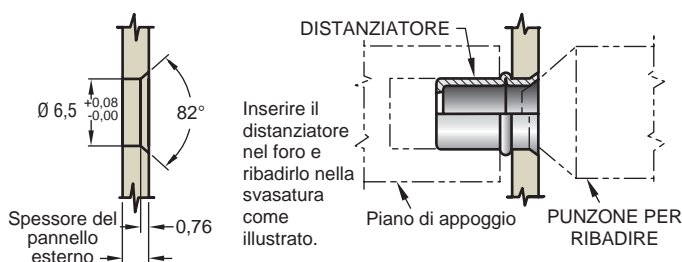

Attrezzi di montaggio del distanziatore

(da ordinare separatamente)

Punzone per ribadire

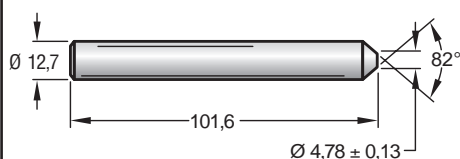

NUMERO DI PARTE
54-0-5467-11

Materiale

Acciaio indurito

Piano di appoggio

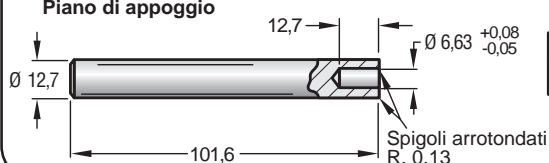

NUMERO DI PARTE
54-0-5466-11

Materiale

Acciaio indurito

Per bloccare la vite:



Collocare l'estremità della molla nella sede incassata nella rondella di ritegno.

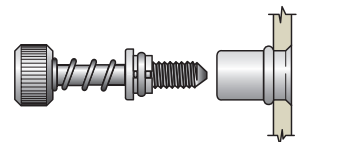

Inserire la vite (assieme alla molla ed alla rondella di ritegno) nel distanziatore.

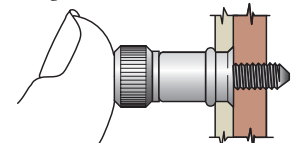

Premere, facendo scattare la rondella di ritegno nel distanziatore.

Le dimensioni senza tolleranze sono riportate solamente a titolo di riferimento.

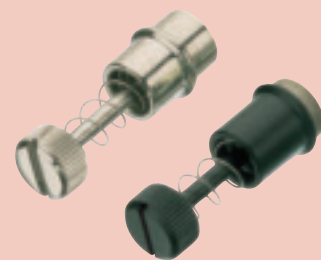

Materiali e finitura

VITE: acciaio inox 302

DISTANZIATORE: acciaio inox 305

ENTRAMBI I PEZZI sono passivati oppure passivati e ricoperti con rivestimento organico nero.

MOLLA: acciaio inox 302

RONDELLA DI RITEGNO: nailon di colore naturale

NOTA - Ogni numero di parte rappresenta una vite ed un distanziatore spediti **non assemblati** ed imballati in confezione protettiva (i distanziatori lucidi sono imballati alla rinfusa).

TORX® è un marchio registrato della Camcar Division della Textron, Inc.

Southco® - Elementi di fissaggio imperdibili

Serie lucida con molla di ritorno, filetto 4-40 e 6-32

• Finitura lucida

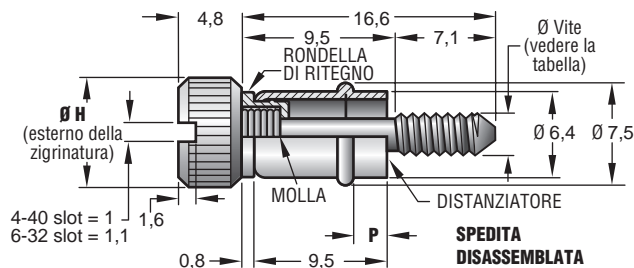

Attenzione -
Durante il fissaggio, non applicare una coppia di serraggio superiore a 0,4 N.m.

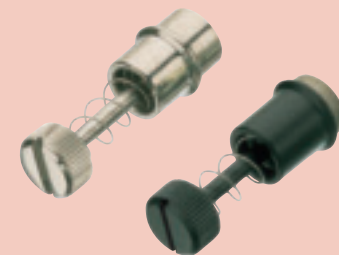

Materiali e finitura

VITE 4 : Acciaio Inox 303 VITE 6 : Acciaio Inox 302
DISTANZIATORE: Acciaio Inox 305 ENTRAMBI I PEZZI sono passivati oppure passivati e ricoperti con rivestimento organico nero
MOLLA : acciaio inox 302
RONDELLA DI RITEGNO : versione 4, nylon colore naturale versione 6, nylon colore nero

NOTA - Ogni numero di parte rappresenta una vite ed un distanziatore spediti **non assemblati** ed imballati in confezione protettiva (i distanziatori lucidi sono imballati alla rinfusa).

Gruppo vite imperdibile - FINITURA NERA

SPESSORE DEL PANNELLO ESTERNO			NUMERO DI PARTE		P
MIN.	NOM.	MAX.	4-40 Ø H = 7,9	6-32 Ø H = 7,9	
1,3	1,6	1,7	53-10-406-26	53-18-406-26	1,6
2,1	2,4	2,5	53-10-506-26	53-18-506-26	2,3
2,9	3,2	3,3	53-10-606-26	53-18-606-26	3,2

Gruppo vite imperdibile - FINITURA LUCIDA

SPESSORE DEL PANNELLO ESTERNO			NUMERO DI PARTE		P
MIN.	NOM.	MAX.	4-40 Ø H = 7,9	6-32 Ø H = 7,9	
1,3	1,6	1,7	53-10-406-24 •	53-18-406-24 •	1,6
2,1	2,4	2,5	53-10-506-24 •	53-18-506-24 •	2,3
2,9	3,2	3,3	53-10-606-24 •	53-18-606-24 •	3,2

Per installare il distanziatore:

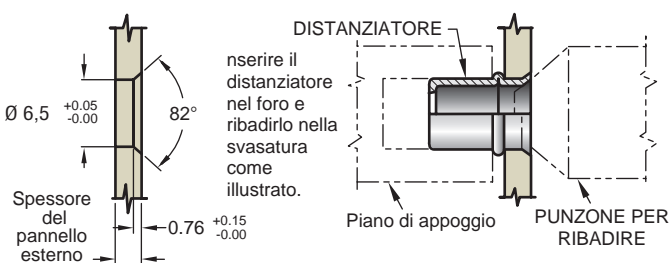

Attrezzi di montaggio del distanziatore

(da ordinare separatamente)

Punzone per ribadire

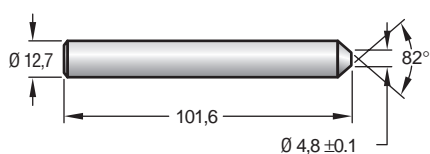

NUMERO DI PARTE
54-0-5467-11

Materiale

Acciaio indurito

Piano di appoggio

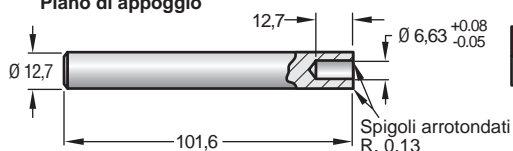

NUMERO DI PARTE
54-0-5466-11

Materiale

Acciaio indurito

Per bloccare la vite:

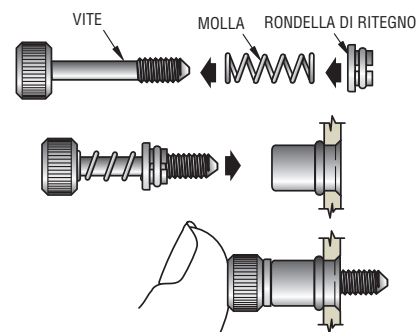

1. Collocare l'estremità della molla nella sede incassata nella rondella di ritegno.
2. Inserire la vite (assieme alla molla ed alla rondella di ritegno) nel distanziatore.
3. Premere, facendo scattare la rondella di ritegno nel distanziatore.

Le dimensioni senza tolleranze sono riportate solamente a titolo di riferimento.

Southco® - Elementi di fissaggio imperdibili

Serie lucida, con molla di richiamo, Filetto da M4, M5 e M6

• **Finitura lucida**

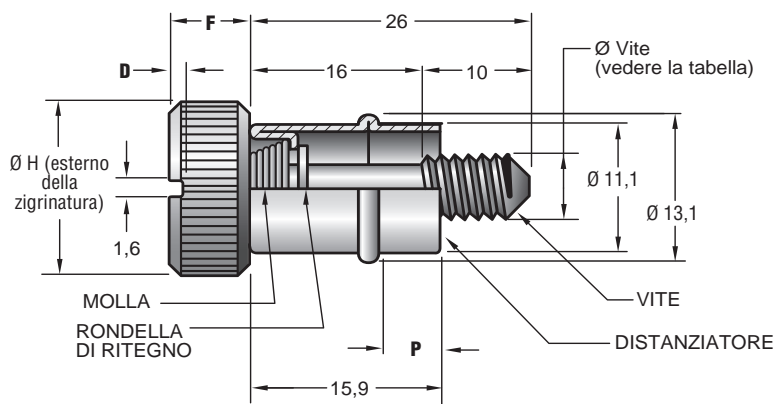

DIMENSIONI				Ø Vite	NUMERO DI PARTE
P	Ø H	D	F		
Gruppo vite imperdibile - FINITURA NERA					
3,2	10,3	1,6	6,0	M4 X 0,7	53-74-716-26
4,8					53-74-816-26
6,3					53-74-916-26
3,2	11,1	1,6	6,3	M5 X 0,8	53-76-716-26
4,8					53-76-816-26
6,3					53-76-916-26
3,2	14,3	2,3	6,3	M6 X 1,0	53-77-416-26
4,8					53-77-516-26
6,3					53-77-616-26
Gruppo vite imperdibile - FINITURA LUCIDATA					
3,2	10,3	1,6	6,0	M4 X 0,7	53-74-716-24 •
4,8					53-74-816-24 •
6,3					53-74-916-24 •
3,2	11,1	1,6	6,3	M5 X 0,8	53-76-716-24 •
4,8					53-76-816-24 •
6,3					53-76-916-24 •
3,2	14,3	2,3	6,3	M6 X 1,0	53-77-416-24 •
4,8					53-77-516-24 •
6,3					53-77-616-24 •

Nota - Viti più lunghe e modelli con testa senza taglio sono disponibili su ordinazione.

Per installare il distanziatore:

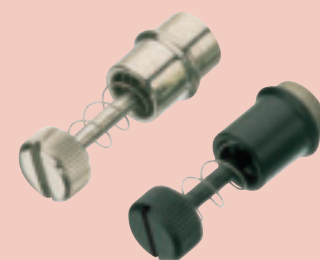
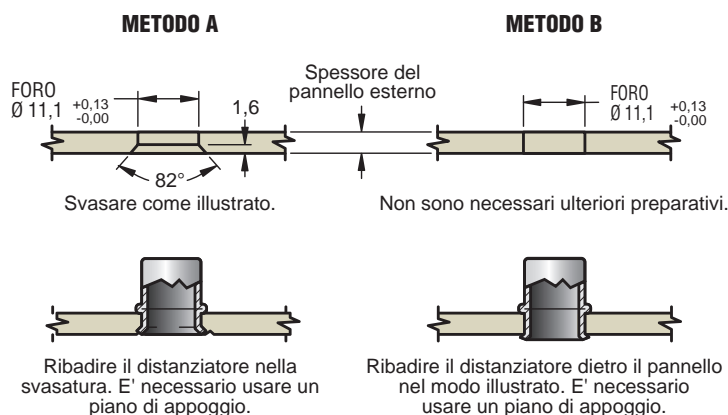

Per selezionare il gruppo vite imperdibile corretto:

Misurare lo spessore del pannello esterno ed individuare il valore corrispondente nella tabella "SELEZIONE DEI GRUPPI VITE".

- Leggere sulla stessa riga la dimensione **P** ed il metodo di installazione del gruppo (A o B).
- Individuare il valore **P** nella tabella dei numeri di parte e leggere sulla stessa riga il relativo numero di parte di gruppo, in funzione del Ø della vite desiderato.

TORX® è un marchio registrato della Camcar Division della Textron, Inc.

Tabella di selezione dei gruppi vite

Spessore del pannello esterno		Selezionare un gruppo avente una dimensione P di:	Adottare questo metodo di installazione:
MIN.	MAX.		
1,6	1,9	3,2	B
2,3	3,6	4,8	B
2,8	3,6	3,2	A
3,9	5,2	6,3	B
4,4	5,2	4,8	A
5,9	6,7	6,3	A

Materiali e finitura

VITE: acciaio inox 302

DISTANZIATORE: acciaio inox 305

VITE e DISTANZIATORE: passivati oppure passivati e ricoperti con rivestimento organico nero.

VITE e DISTANZIATORE: acciaio inox 302 passivato

Ogni numero di parte rappresenta una vite ed un distanziatore spediti **non assemblati** ed imballati in confezione protettiva (i distanziatori lucidi sono imballati sfusi).

Le dimensioni senza tolleranze sono riportate solamente a titolo di riferimento.

Southco® - Elementi di fissaggio imperdibili

Serie lucida con molla di ritorno, filetto M4, M5 e M6

Per bloccare la vite:

1. Far scorrere la molla lungo il gambo della vite. La molla va orientata nel modo illustrato dal diagramma.
2. Inserire la vite (con la molla) attraverso il foro del distanziatore.

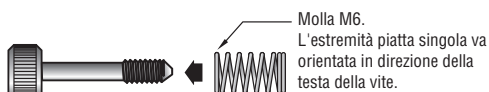
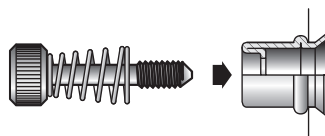
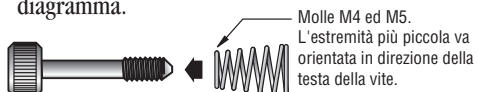

3. Inserire la rondella di ritegno nella sede incassata dell'attrezzo di montaggio.
4. Trattenerne la testa della vite e ruotare l'attrezzo di montaggio finché la rondella di ritegno non viene avvitata contro la gola della vite.

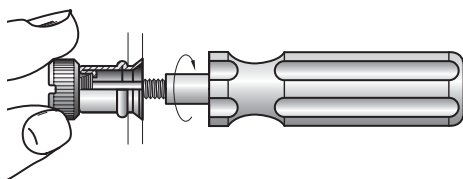
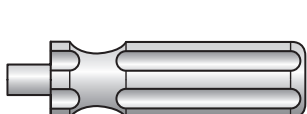

Rondella di ritegno spaccata

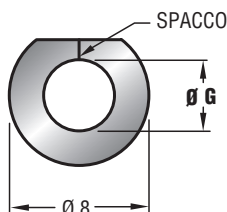

Ø Vite	Ø G
M4 x 0,7	3,5
M5 x 0,8	4,2
M6 x 1	5,1

Attrezzi di montaggio (da ordinare separatamente)

per i gruppi metrici più grandi di vite imperdibile con molla di richiamo

Per rondelle di ritegno

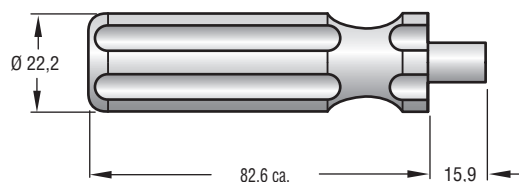

NUMERO DI PARTE
29-53-101-10 •

Per distanziatore

Punzone per ribadire

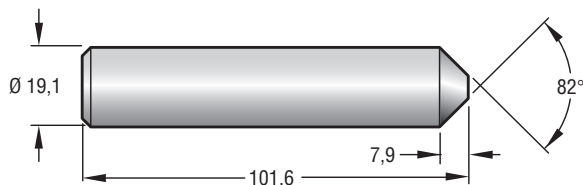

NUMERO DI PARTE
90-2824-11 •

Materiale
Acciaio indurito

Piano di appoggio

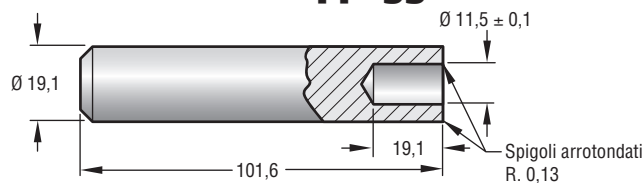

NUMERO DI PARTE
90-2825-11 •

Materiale
Acciaio dolce

Le dimensioni senza tolleranze sono riportate solamente a titolo di riferimento.

Southco® - Elementi di fissaggio imperdibili

Serie lucida con molla di ritorno, filetto 8-32, 10-32 and 1/4-20

• **Finitura lucida**

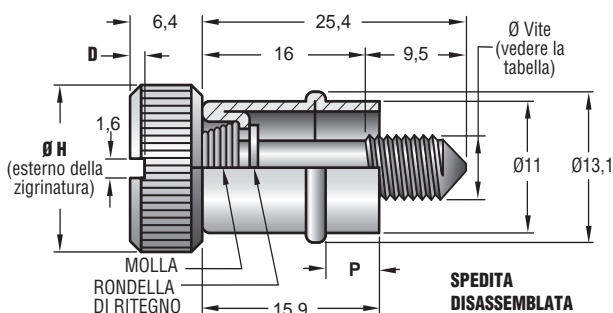

Ø H	D
17,5	3,2
14,3	2,4
11,1	1,6

Per selezionare il gruppo vite imperdibile corretto:

Misurare lo spessore del pannello esterno ed individuare il valore corrispondente nella tabella "SELEZIONE DEI GRUPPI VITE".

2. Leggere sulla stessa riga la dimensione **P** ed il metodo di installazione del gruppo (A o B).
3. Individuare il valore **P** nella tabella dei numeri di parte e leggere sulla stessa riga il relativo numero di parte di gruppo, in funzione del Ø della vite desiderato.

Gruppo vite imperdibile - FINITURA NERA

P	Ø H = 11			Ø H = 14,3	Ø H = 17,5
	8-32	10-32	1/4-20	1/4-20	

Screws will fully retract

3,2	53-17-710-26	53-16-710-26	53-11-410-26	53-11-110-26
4,8	53-17-810-26	53-16-810-26	53-11-510-26	53-11-210-26
6,3	53-17-910-26	53-16-910-26	53-11-610-26	53-11-310-26

Gruppo vite imperdibile - FINITURA LUCIDATA

P	Ø H = 11			Ø H = 14,3	Ø H = 17,5
	8-32	10-32	1/4-20	1/4-20	

Screws will fully retract

3,2	53-17-710-24 •	53-16-710-24 •	53-11-410-24 •	53-11-110-24 •
4,8	53-17-810-24 •	53-16-810-24 •	53-11-510-24 •	53-11-210-24 •
6,3	53-17-910-24 •	53-16-910-24 •	53-11-610-24 •	53-11-310-24 •

Spessore del pannello esterno		Selezionare un gruppo avente una dimensione P di:	Adottare questo metodo di Installazione:
MIN.	MAX.		
1,6	1,9	3,2	B
2,3	3,6	4,8	B
2,8	3,6	3,2	A
3,4	5,2	6,3	B
4,4	5,2	4,8	A
5,9	6,7	6,3	A

Installazione

Per installare il distanziatore:

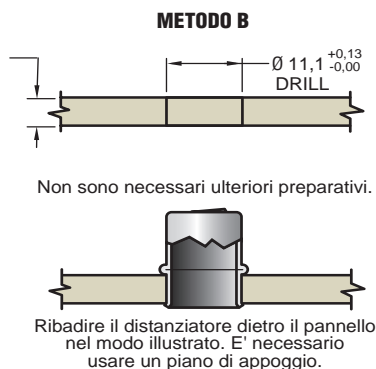
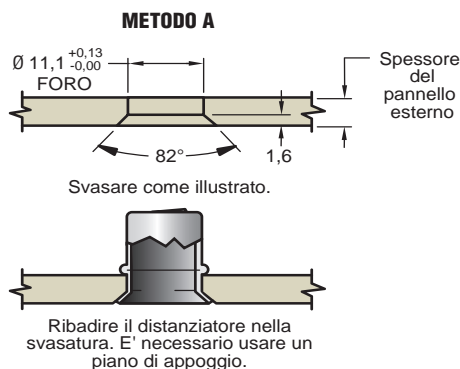

Materiali e finitura

VITE: acciaio inox 302

DISTANZIATORE: acciaio inox 305

ENTRAMBI I PEZZI sono passivati oppure passivati e ricoperti con rivestimento organico nero.

MOLLA: acciaio inox 302

RONDELLA DI RITEGNO: nailon di colore naturale

NOTA - Ogni numero di parte rappresenta una vite ed un distanziatore spediti **disassemblati** ed imballati in confezione protettiva (i distanziatori lucidi sono imballati alla rinfusa).

Le dimensioni senza tolleranze sono riportate solamente a titolo di riferimento.

Southco® - Elementi di fissaggio imperdibili

Serie lucida con molla di ritorno, filetto 8-32, 10-32 and 1/4-20
Installazione

Per bloccare la vite:

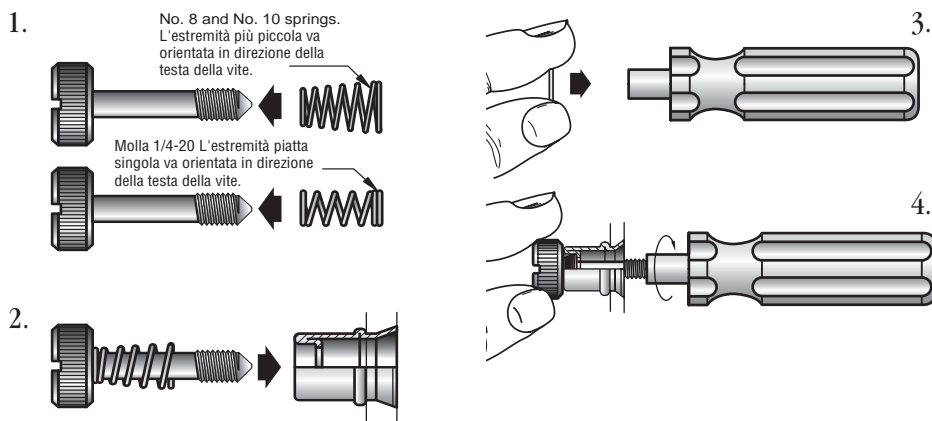

Per bloccare la vite:

1. Far scorrere la molla lungo il gambo della vite. La molla va orientata nel modo illustrato dal diagramma.
2. Inserire la vite (con la molla) attraverso il foro del distanziatore.
3. Inserire la rondella di ritegno nella sede incassata dell'attrezzo di montaggio.
4. Trattenere la testa della vite e ruotare l'attrezzo di montaggio finché la rondella di ritegno non viene avvitata contro la gola della vite.

Rondella di ritegno spaccata

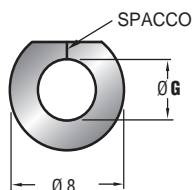

Ø Vite	Ø G
No. 8	3,5
No. 10-32	4,2
1/4-20	5,1
No. 10-24	3,8

Attrezzi di montaggio Per rondelle di ritegno

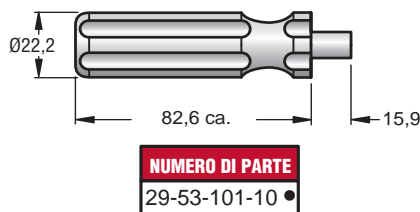

Attrezzi di montaggio del distanziatore

(da ordinare separatamente)

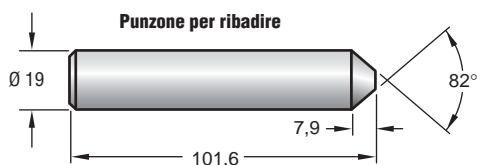

Materiale
Acciaio indurito

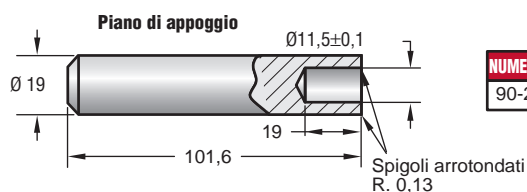

Materiale
Acciaio indurito

Le dimensioni senza tolleranze sono riportate solamente a titolo di riferimento.

Southco® - Elementi di fissaggio imperdibili

Serie lucida, Filetto M3

- Design semplice
- Finitura lucida

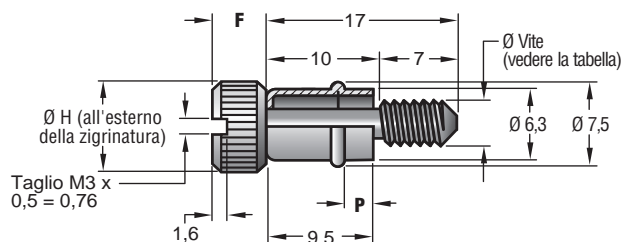

Per selezionare il gruppo vite imperdibile corretto:

misurare lo spessore del pannello esterno.

Individuare nella tabella la relativa gamma di spessori.

SPESSORE DEL PANNELLO ESTERNO		DIMENSIONI			Ø Vite	NUMERO DI PARTE
MIN.	MAX.	Ø H	F	P		

Gruppo vite imperdibile - FINITURA NERA

1,3	1,7	7,1	4,0	1,6	M3 x 0,5	51-72-410-26
2,1	2,5			2,3		51-72-510-26
2,9	3,3			3,2		51-72-610-26

Gruppo vite imperdibile - FINITURA LUCIDA

1,3	1,7	7,1	4,0	1,6	M3 x 0,5	51-72-410-24 •
2,1	2,5			2,3		51-72-510-24 •
2,9	3,3			3,2		51-72-610-24 •

Per bloccare la vite:

Avvitare la vite nel foro posto sulla superficie superiore del distanziatore.

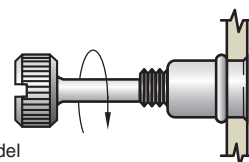

Unire i pannelli.

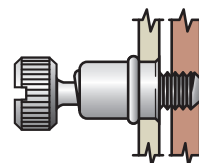

Avvitare saldamente la vite nel telaio finché la superficie inferiore della testa della vite non appiattisce completamente il tratto elicoidale sporgente. Svitare la vite per accertarsi che sia saldamente bloccata nel distanziatore.

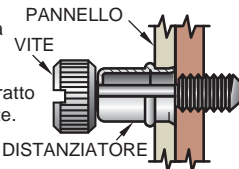

Per installare il distanziatore:

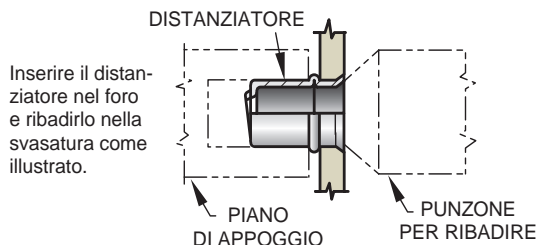
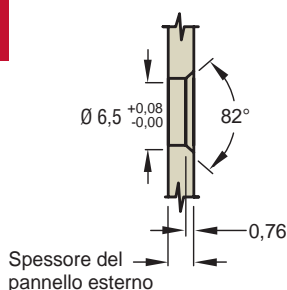

Inserire il distanziatore nel foro e ribadirlo nella svasatura come illustrato.

Attrezzi di montaggio del distanziatore

(da ordinare separatamente)

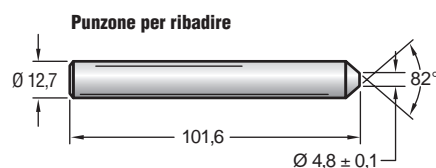

NUMERO DI PARTE
54-0-5467-11 •

Materiale
Acciaio indurito

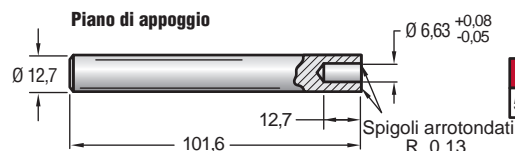

NUMERO DI PARTE
54-0-5466-11 •

Materiale
Acciaio indurito

Materiali e finitura

VITE: acciaio inox 302

DISTANZIATORE: acciaio inox 305

ENTRAMBI I PEZZI sono passivati o sono passivati e rivestiti in epossidico nero.

NOTA - Ogni numero di parte rappresenta una vite ed un distanziatore spediti **disassemblati** ed imballati in confezione protettiva (i distanziatori lucidi sono imballati sfusi).

NOTA - Viti più lunghe e modelli con testa senza taglio sono disponibili su ordinazione.

Le dimensioni senza tolleranze sono riportate solamente a titolo di riferimento.

Southco® - Elementi di fissaggio imperdibili

Serie lucida, Filetto 4-40 e 6-32

- Design semplice
- Finitura lucida

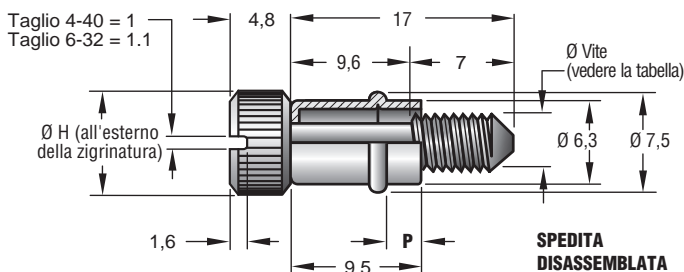

Gruppo vite imperdibile - FINITURA NERA

SPESSORE DEL PANNELLO ESTERNO			4-40	6-32	P
MIN.	NOM.	MAX.	Ø H = 7,9	Ø H = 7,9	
1,3	1,5	1,7	51-10-406-26	51-18-406-26	1,6
2,1	2,3	2,5	51-10-506-26	51-18-506-26	2,3
2,9	3,1	3,3	51-10-606-26	51-18-606-26	3,2

Gruppo vite imperdibile - FINITURA LUCIDA

SPESSORE DEL PANNELLO ESTERNO			4-40	6-32	P
MIN.	NOM.	MAX.	Ø H = 7,9	Ø H = 7,9	
1,3	1,5	1,7	51-10-406-24 •	51-18-406-24 •	1,6
2,1	2,3	2,5	51-10-506-24 •	51-18-506-24 •	2,3
2,9	3,1	3,3	51-10-606-24 •	51-18-606-24 •	3,2

Attrezzi di montaggio del distanziatore

(da ordinare separatamente)

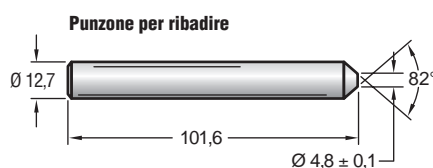

NUMERO DI PARTE
54-0-5467-11 •

Materiale
Acciaio indurito

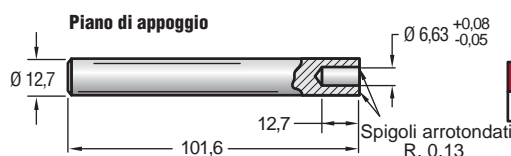

NUMERO DI PARTE
54-0-5466-11 •

Materiale
Acciaio indurito



Per bloccare la vite:

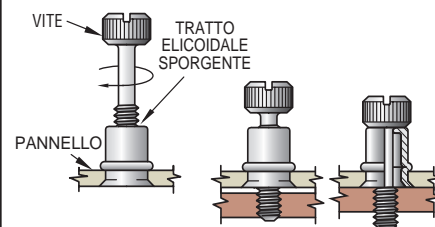

1. Avvitare la vite nel foro posto sulla superficie superiore del distanziatore. Unire i pannelli.
2. Avvitare saldamente la vite nel telaio finché la superficie inferiore della testadella vite non appiattisce completamente il tratto elicoidale sporgente. Svitare la vite per accertarsi che sia saldamente bloccata nel distanziatore.

Materiali e Finitura

VITE 4 : Acciaio Inox 303 VITE 6 : Acciaio Inox 302
DISTRANZIATORE: Acciaio Inox 305
ENTRAMBI I PEZZI sono passivati oppure passivati e ricoperti con rivestimento organico nero

NOTA : Ogni numero di parte rappresenta una vite ed un distanziatore spediti disassemblati ed imballati in confezione protettiva (i distanziatori lucidi sono imballati alla rinfusa)

Per installare il distanziatore:

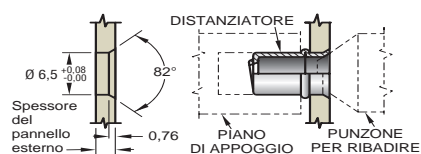

Inserire il distanziatore nel foro e ribadirlo nella svasatura come illustrato.

Le dimensioni senza tolleranze sono riportate solamente a titolo di riferimento.

Southco® - Elementi di fissaggio imperdibili

Serie lucida, Filetto M4, M5 e M6

- Design semplice
- Finitura lucida

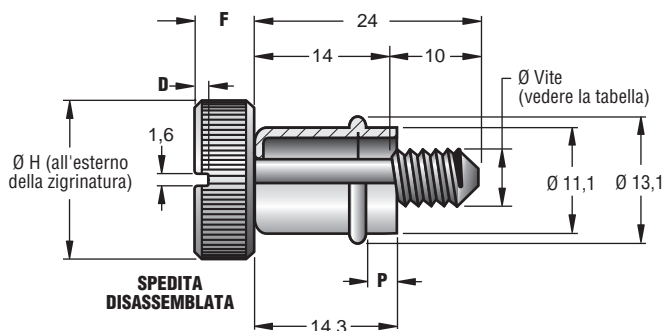

DIMENSIONI				Ø Vite	NUMERO DI PARTE
P	Ø H	D	F		

Gruppo vite imperdibile - FINITURA NERA

3,2	10,3	1,6	6,0	M4 X 0,7	51-74-714-26
4,8					51-74-814-26
6,3					51-74-914-26
3,2	11,1	1,6	6,3	M5 X 0,8	51-76-714-26
4,8					51-76-814-26
6,3					51-76-914-26
3,2	14,3	2,3	6,3	M6 X 1,0	51-77-414-26
4,8					51-77-514-26
6,3					51-77-614-26

Gruppo vite imperdibile - FINITURA LUCIDA

3,2	10,3	1,6	6,0	M4 X 0,7	51-74-714-24 •
4,8					51-74-814-24 •
6,3					51-74-914-24 •
3,2	11,1	1,6	6,3	M5 X 0,8	51-76-714-24 •
4,8					51-76-814-24 •
6,3					51-76-914-24 •
3,2	14,3	2,3	6,3	M6 X 1,0	51-77-414-24 •
4,8					51-77-514-24 •
6,3					51-77-614-24 •

Ogni numero di parte rappresenta una vite ed un distanziatore spediti disassemblati ed imballati in confezione protettiva (i distanziatori lucidi sono imballati sfusi).

Per selezionare il gruppo vite imperdibile corretto:

1. Misurare lo spessore del pannello esterno ed individuare la relativa misura nella tabella DI SELEZIONE DEI GRUPPI VITE (qui a destra).
2. Leggere sulla stessa riga il valore P ed il metodo di installazione del gruppo (A o B).
3. Individuare il valore P nella tabella dei numeri di parte e leggere sulla stessa riga il relativo numero di parte di gruppo, in funzione del Ø della vite desiderato.

Per bloccare la vite:

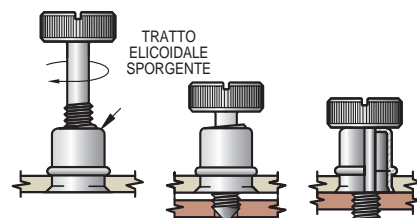

1. Avvitare la vite nel foro posto sulla superficie superiore del distanziatore.
2. Unire i pannelli.
3. Avvitare saldamente la vite nel telaio finché la superficie inferiore della testa della vite non appiattisce completamente il tratto elicoidale sporgente. Svitare la vite per accertarsi che sia saldamente bloccata nel distanziatore.

Spessore del pannello esterno		Selezionare un gruppo avente una dimensione P di:	Adottare questo metodo di Installazione:
MIN.	MAX.		
1,6	1,9	3,2	B
2,3	3,6	4,8	B
2,8	3,6	3,2	A
3,9	5,2	6,3	B
4,4	5,2	4,8	A
5,9	6,7	6,3	A

Materiali e finitura

VITE: acciaio inox 302
 DISTANZIATORE: acciaio inox 305
 ENTRAMBI I PEZZI sono passivati oppure passivati e ricoperti con rivestimento organico nero.

Per installare il distanziatore:

Metodo A

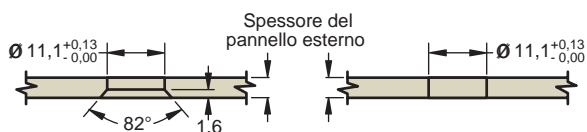

Svasare come illustrato.

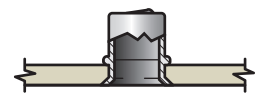

Ribadire il distanziatore nella svasatura. E' necessario usare un piano di appoggio.

Metodo B

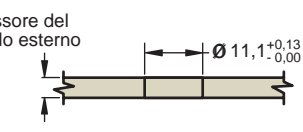

Non sono necessari ulteriori preparativi.

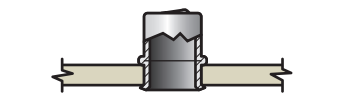

Ribadire il distanziatore dietro il pannello nel modo illustrato. E' necessario usare un piano di appoggio.

Attrezzi di montaggio del distanziatore

(da ordinare separatamente)

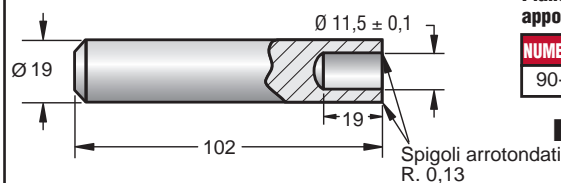

Piano di appoggio

NUMERO DI PARTE
90-2825-11

Materiale
Acciaio dolce

Punzone per ribadire

NUMERO DI PARTE
90-2824-11

Materiale
Acciaio indurito

Le dimensioni senza tolleranze sono riportate solamente a titolo di riferimento.

Southco® - Elementi di fissaggio impermeabili

Serie lucida, Filetto 8-32, 10-32 e 1/4-20

- Design semplice
- Finitura lucida

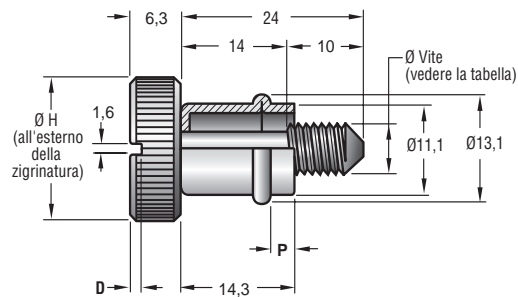

Ø H	D
17,5	3,2
14,3	2,4
11,1	1,6

Gruppo vite impermeabile - FINITURA NERA

P	Ø H = 11,1		Ø H = 14,3		Ø H = 17,5	
	8-32	10-32	1/4-20	1/4-20	1/4-20	1/4-20
3,2	51-17-709-26	51-16-709-26	51-11-409-26	51-11-109-26		
4,7	51-17-809-26	51-16-809-26	51-11-509-26	51-11-209-26		
6,3	51-17-909-26	51-16-909-26	51-11-609-26	51-11-309-26		

Gruppo vite impermeabile - FINITURA LUCIDA

P	Ø H = 11,1		Ø H = 14,3		Ø H = 17,5	
	8-32	10-32	1/4-20	1/4-20	1/4-20	1/4-20
3,2	51-17-709-24 •	51-16-709-24 •	51-11-409-24 •	51-11-109-24 •		
4,7	51-17-809-24 •	51-16-809-24 •	51-11-509-24 •	51-11-209-24 •		
6,3	51-17-909-24 •	51-16-909-24 •	51-11-609-24 •	51-11-309-24 •		

Attrezzi di montaggio del distanziatore

(da ordinare separatamente)

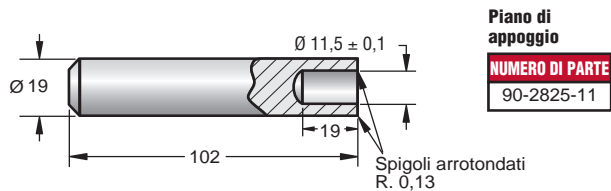

Piano di appoggio
NUMERO DI PARTE
90-2825-11

Materiale
Acciaio dolce

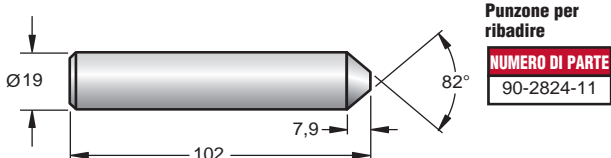

Punzone per ribadire
NUMERO DI PARTE
90-2824-11

Materiale
Acciaio indurito

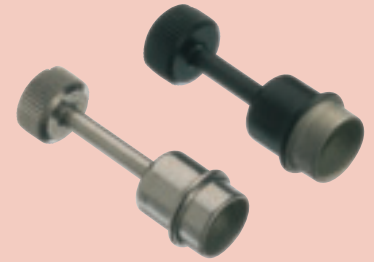

Per bloccare la vite:

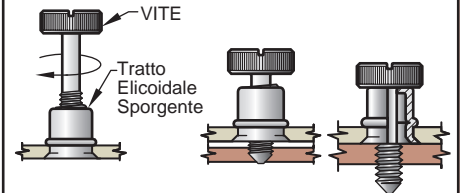

1. Avvitare la vite nel foro posto sulla superficie superiore del distanziatore.
2. Unire i pannelli.
3. Avvitare saldamente la vite nel telaio finché la superficie inferiore della testa della vite non appiattisce completamente il tratto elicoidale sporgente. Svitare la vite per accertarsi che sia saldamente bloccata nel distanziatore.

Materiali e finitura

VITE: acciaio inox 302

DISTANZIATORE: acciaio inox 305

ENTRAMBI I PEZZI sono passivati oppure passivati e ricoperti con rivestimento organico nero.

Per selezionare il gruppo vite impermeabile corretto:

1. Misurare lo spessore del pannello esterno ed individuare la relativa misura nella tabella DI SELEZIONE DEI GRUPPI VITE (qui a destra).
2. Leggere sulla stessa riga il valore P ed il metodo di installazione del gruppo (A o B).
3. Individuare il valore P nella tabella dei numeri di parte e leggere sulla stessa riga il relativo numero di parte di gruppo, in funzione del Ø della vite desiderato.

Spessore del pannello esterno		Selezionare un gruppo avente una dimensione P di:	Adottare questo metodo di installazione:
MIN.	MAX.		
1,6	1,9	3,2	B
2,3	3,6	4,8	B
2,8	3,6	3,2	A
3,4	5,2	6,3	B
4,4	5,2	4,8	A
5,9	6,7	6,3	A

Per installare il distanziatore:

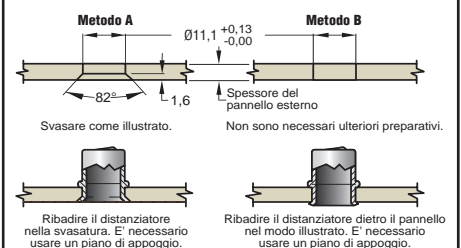

Le dimensioni senza tolleranze sono riportate solamente a titolo di riferimento.

Southco® - Elementi di fissaggio imperdibili

Serie Base

- Comodo pomello per l'azionamento manuale
- Finitura lucida
- Bloccaggio mediante riscontro

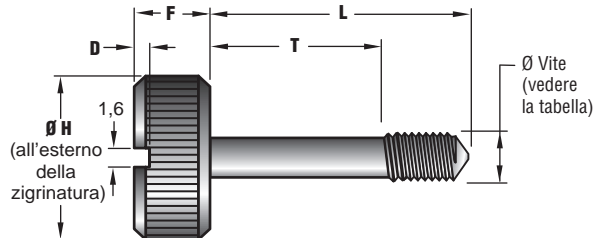

Ø H	D	F
14,3	1,3	6,3
11,1	1,6	6,3
10,3	1,6	6,0



Sistema in pollici

Dimensioni		NUMERO DI PARTE		
		Ø H = 11,1		Ø H = 14,3
L	T	8-32	10-32	1/4-20
24	14	58-27-309-24	58-26-309-24	58-21-209-24
25	16	58-27-310-24	58-26-310-24	58-21-210-24
27	17,5	58-27-311-24	58-26-311-24	58-21-211-24
28,6	19	58-27-312-24	58-26-312-24	58-21-212-24
30,2	20,6	58-27-313-24	58-26-313-24	58-21-213-24
31,8	22,2	58-27-314-24	58-26-314-24	58-21-214-24
33,3	23,8	58-27-315-24	58-26-315-24	58-21-215-24
35	25,4	58-27-316-24	58-26-316-24	58-21-216-24

Nota: per le viti con Finitura NERA, cambiare l'ultima cifra del Numero di Parte da "4" a "6".

Esempio: 58-27-309-26

Sistema metrico

Dimensioni		Ø H = 10,3	Ø H = 11,1	Ø H = 14,3
		M4 x 0,7	M5 x 0,8	M6 x 1,0
L	T			
24	14	58-74-314-24	58-76-314-24	58-77-214-24
26	16			58-77-216-24

Preparazione del pannello

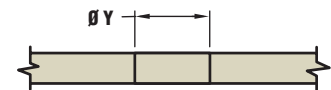

Ø Vite	Ø Y	Ø Vite	Ø Y
No. 8-32	(,170)	M4 x 0,7	4,5
No. 10-32	(,196)	M5 x 0,8	5,5
1/4-20	(,266)	M6 x 1,0	6,6

Rondella di ritegno spaccata

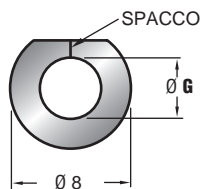

Ø Vite	Ø G	NUMERO DI PARTE
M4 x 0,7 No. 8-32	3,5	58-45-5-24
M5 x 0,8 No. 10-32	4,2	58-42-5-24
M6 x 1,0 1/4-20	5,1	58-41-2-24

Attrezzi di montaggio (da ordinare separatamente)

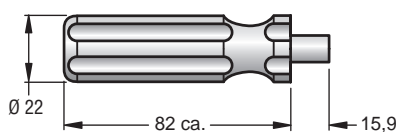

NUMERO DI PARTE
29-53-101-10

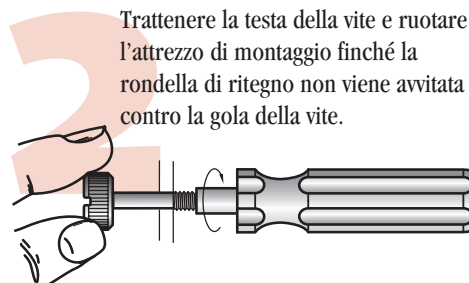
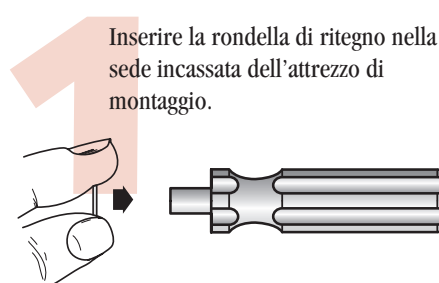

Materiali e finitura

VITE: acciaio inox 302 passivato.
Le viti con finitura nera hanno un rivestimento organico nero.
RONDELLA DI RITEGNO: acciaio inox 302 passivato.

Le dimensioni senza tolleranze sono riportate solamente a titolo di riferimento.