



Spine a sganciamento rapido LH

Spine a doppia azione

- Bloccaggio positivo
- Impugnatura sganciabile spingendo o tirando per un'estrazione rapida
- Modelli estraibili anche in presenza di carico di taglio

Materiali e finiture

Acciaio inox temprato

Note

Southco è un produttore omologato di spine a sganciamento rapido QSLM. Le spine a sganciamento rapido **LOCKWELL®** illustrate in questa pagina possono essere realizzate in base alle specifiche NAS 1353-1366 e MS 17988-17990. I componenti ordinati secondo specifiche MS e NAS sono omologati da NAS 1332 a NASM 23460.

Su richiesta sono disponibili ulteriori configurazioni e dimensioni, comprese le spine metriche.

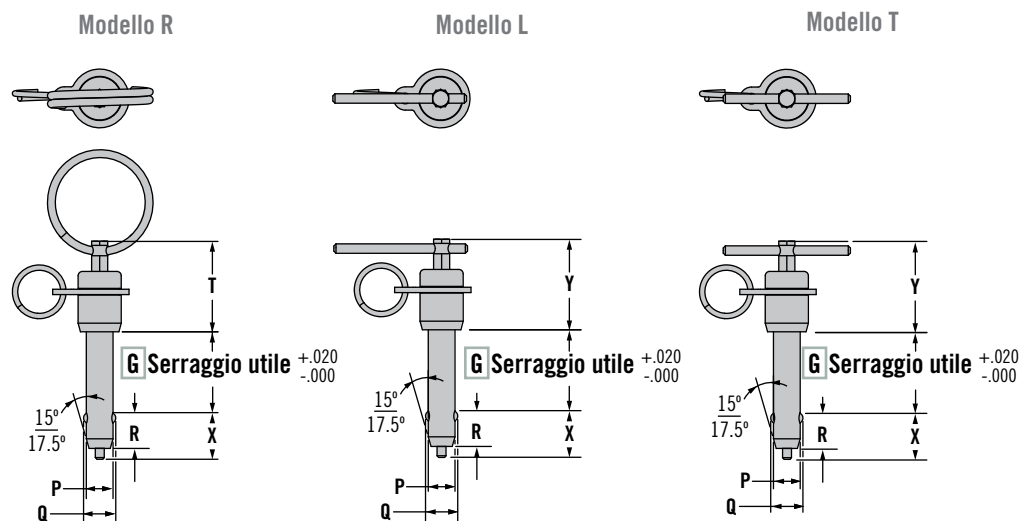

Diametro nominale spina	D Misura spina	Dimensioni					
		P +0 -.0015	Q ±.005	R Max.	T Min.	X Max solo estrattore	Y Max.
3/16	3	.1885	.220	.410	.935	.50	1.030
1/4	4	.2485	.289	.410	.935	.50	1.030
5/16	5	.3110	.375	.440	.935	.55	1.030
3/8	6	.3735	.440	.510	1.000	.64	1.090
7/16	7	.4360	.509	.510	1.000	.64	1.090
1/2	8	.4985	.594	.590	1.070	.75	1.270
9/16	9	.5610	.666	.660	1.070	.82	1.270
5/8	10	.6235	.750	.750	1.250	.93	1.465
3/4	12	.7485	.887	.790	1.250	.97	1.465
7/8	14	.8735	1.046	.950	1.500	1.18	1.640
1	16	.9985	1.219	1.100	1.700	1.35	1.830

Selezione del numero di parte

Esempio: LH-4CR1000F
diametro 1/4 di pollice,
impugnatura ad anello,

1 pollice di lunghezza di serraggio
utile, 4 sfere

