



Estrattore ATCA® P7

Estrattori

- La leva ergonomica di estrazione/inserimento è progettata per semplificare l'azionamento
- Il gancio secondario sugli estrattori aziona il microinterruttore per consentire l'hot-swapping

Materiali e finiture

Acciaio rivestito e nailon caricato a vetro, nero

Rondelle: acciaio inox

Dati prestazionali

Classe di infiammabilità: UL94-V0

Note sull'installazione

V. pagina 577

Note

Per richiedere colori personalizzati, contattare Southco

Modello con azionamento dell'interruttore a leva

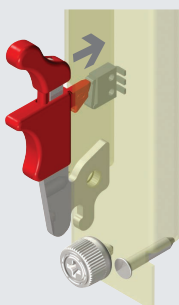

Modello con azionamento dell'interruttore a pistoncino

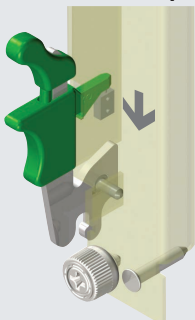

CompactPCI, AdvancedMC e ATCA sono marchi registrati di PICMG® - PCI Industrial Computer Manufacturers Group, Inc.

Modello con interruttore azionato a leva

Spessore del pannello 0.8 - 1.5

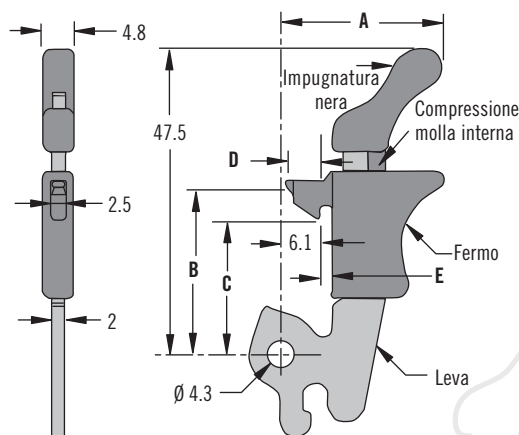

Spessore del pannello 2 - 2.5

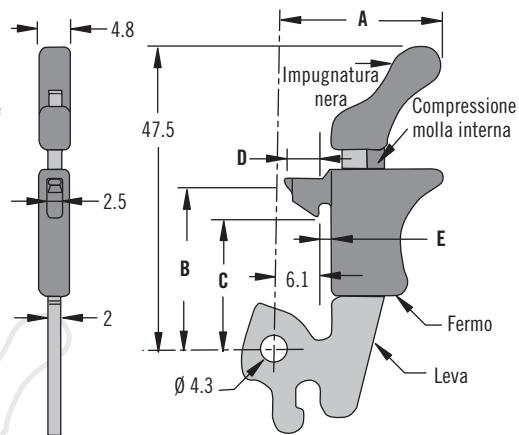

Modello con interruttore azionato a pistoncino

Spessore del pannello 0.8 - 1.5

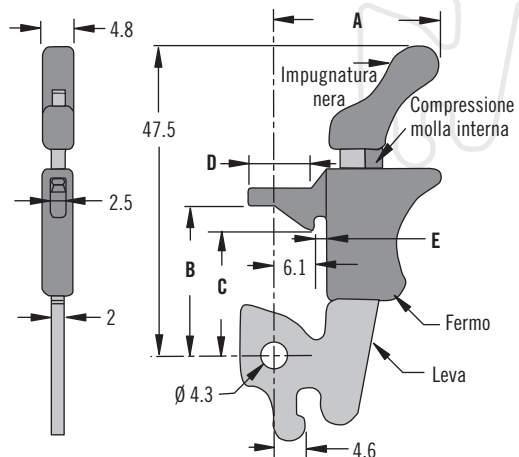

Spessore del pannello 2 - 2.5

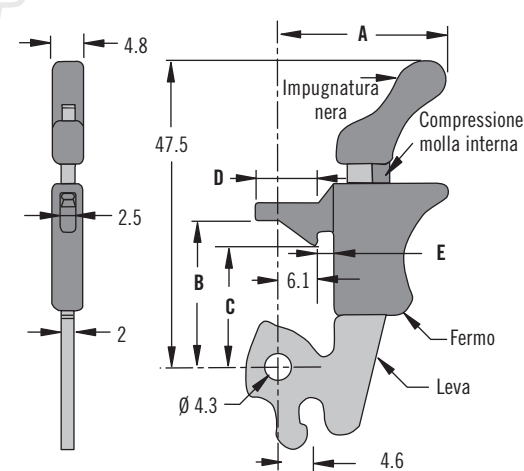

Stile	Spessore del pannello	Numero di parte	A	B	C	D	E
Modello a leva con rondella a U	0.8 - 1.5	P7-A-513-11	25.2	26.1	20.8	5.4	1.9
	2 - 2.5	P7-A-523-11	26.2	26.1	20.8	5.4	2.9
Modello a pistoncino con rondella Belleville	0.8 - 1.5	P7-A-533-11	25.2	23	19	9.6	1.9
	2 - 2.5	P7-A-543-11	25.2	23	19	9.6	2.9

Rondella a U (fornita)

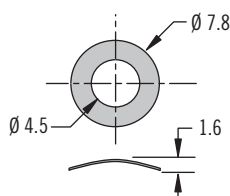

Belleville Washer (fornita)

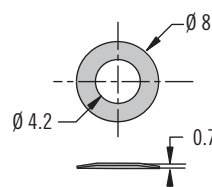

Le dimensioni sono espresse in millimetri salvo diversa indicazione

P7 Estrattore ATCA

Viti Imperdibili • Serie Omologata ATCA



575

Versione in metallo

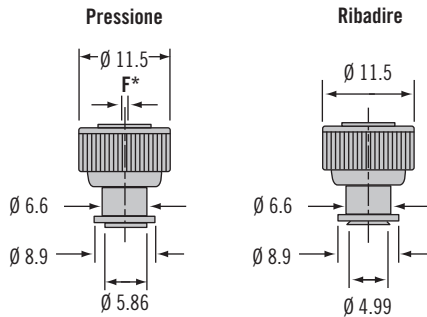

Versione sagomata

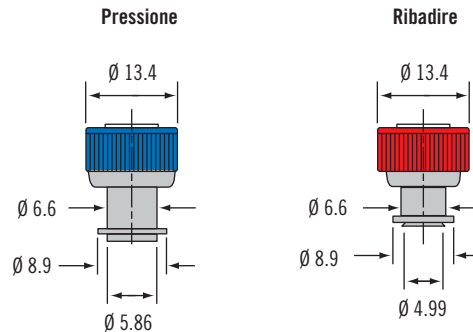

Altezza e protrusione vite

(Stile a ribadire mostrato)

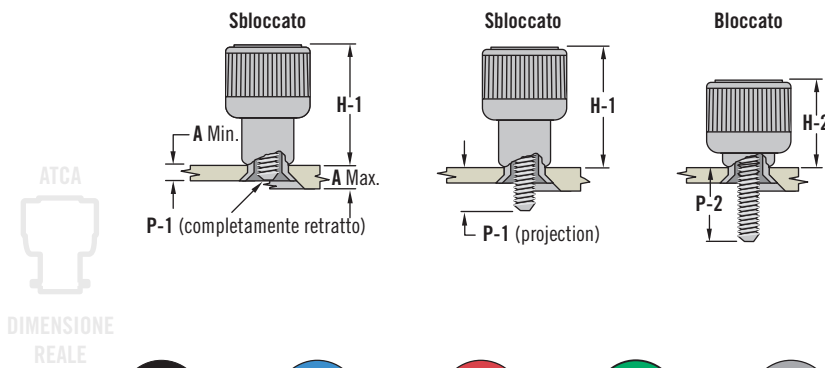

000
Nero



008
Blu



013
Rosso



014
Verde



Colore
personalizzato
(contattare
Southco)

- Filettatura M3
- A croce n° 2
- Disponibile con colori corrispondenti

Materiali e finiture

Vite, ghiera e molla interna in acciaio inox, pomello in alluminio o PC/ABS

Dati prestazionali

Classe di infiammabilità: UL94-V0
Vite conformi allo standard ATCA R3.0

Note per l'installazione

Per le dimensioni B*, Ø D* e Ø Z* consultare gli schemi di installazione disponibili sul sito pagina 577

F* indica la flottanza massima in posizione sbloccata

Numero di parte

V. tabella

Specifica del colore:

per specificare il colore, cambiare le ultime tre cifre del numero di parte.

Esempio:

47-99-945-1P0-K000, nero

47-99-945-1P0-K013, rosso

Serie	Metodo di installazione	Spessore del pannello			Numero di parte	H-1	H-2	P-1	P-2	F*	Preparazione del pannello	
		A Min.	A Max.	B*							A croce n° 2	Ø D*
Omologazione ATCA (versione in metallo)	Pressione	0.9	~	~	47-99-945-1P0	14.3	10.1	1.0	5.0	1	5.95 ±0.04	3.2 ^{+0.2} / _{-0.1}
	Ribadire	0.8	1.5	0.4	47-99-944-1F1	14.3	10.1	1.0	5.0	1	5.1 ^{+0.1} / ₋₀	3.0 ^{+0.1} / ₋₀
Omologazione ATCA (versione sagomata)	Pressione	0.9	~	~	47-99-945-1P0-K000	14.3	10.1	1.0	5.0	1	5.95 ±0.04	3.2 ^{+0.2} / _{-0.1}
	Ribadire	0.8	1.5	0.4	47-99-944-1F1-K000	14.3	10.1	1.0	5.0	1	5.1 ^{+0.1} / ₋₀	3.0 ^{+0.1} / ₋₀

CompactPCI, AdvancedMC e ATCA sono marchi registrati di PICMG® - PCI Industrial Computer Manufacturers Group, Inc.



Estrattore ATCA® P7

Spina guida

- Punta arrotondata per ottimizzare l'innesto
- Modello autoagganciante per semplificare l'installazione

Materiali e finiture

Acciaio inox

Note sull'installazione

Il bordo del foro deve essere vivo. Non smussare. Per istruzioni sull'utilizzo della spina guida, v. pagina 577. Per istruzioni sul montaggio del modello autoagganciante v. pagina 627

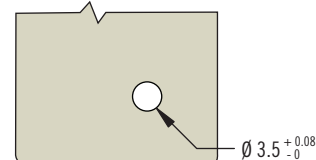
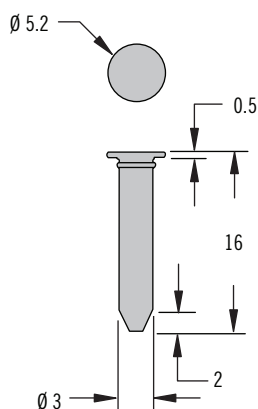

CompactPCI, AdvancedMC e ATCA sono marchi registrati di PICMG® - PCI Industrial Computer Manufacturers Group, Inc.

Numero di parte

77-0-40552

www.southco.com/P7



ATCA® P7

Viti di montaggio M 2,5

- Si adatta a tutte le schede PC ATCA® con spessori standard
- Elemento antivibrations in nailon

Materiali e finiture

Acciaio zincato

Note sull'installazione

Per istruzioni sull'utilizzo delle viti di montaggio, consultare gli schemi di installazione a pagina 577

CompactPCI, AdvancedMC e ATCA sono marchi registrati di PICMG® - PCI Industrial Computer Manufacturers Group, Inc.

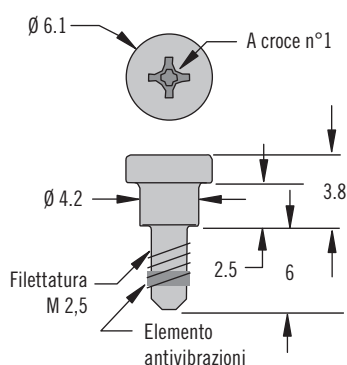

Numero di parte

P7-0-41665-1

www.southco.com/P7

Le dimensioni sono espresse in millimetri salvo diversa indicazione

Estrattore ATCA® P7

Preparazione pannello frontalino (con linguetta di fissaggio della PCB)

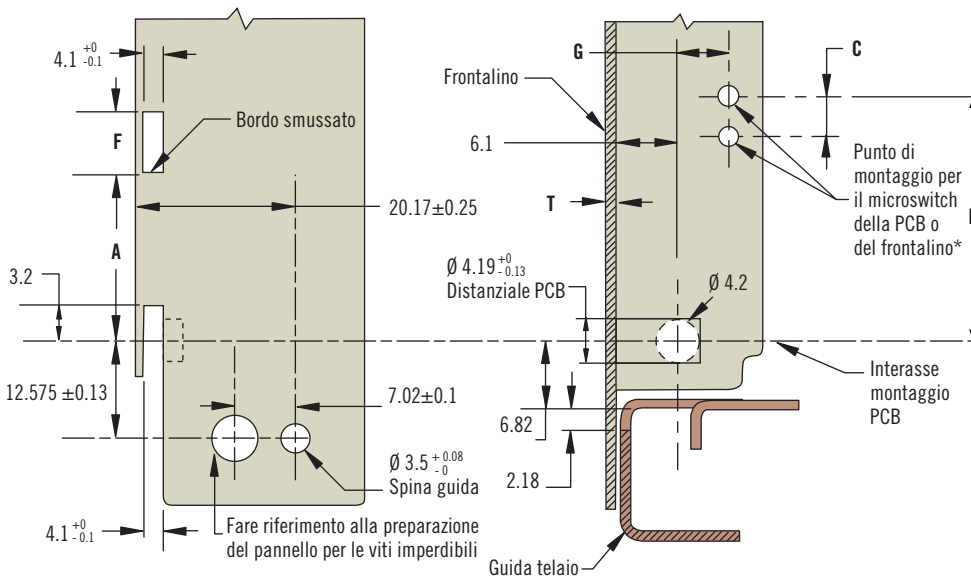
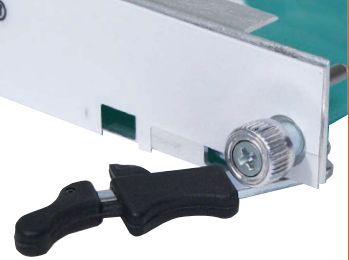

Note sull'installazione

Selezionare il numero di parte dell'estrattore, della spina guida e della vite di montaggio. Selezionare la vite imperdibile più adatta alla propria applicazione.

Note

Normalmente i frontalini richiedono due estrattori, due viti imperdibili, due viti di montaggio e due spine guida.

*Modello con microswitch azionato a leva ITT MD002 o a pistoncino ITT SD002

V. pagina 575 per la selezione dell'estrattore

Note sull'installazione

V. pagina 575 per le dimensioni B, Ø D e Ø Z.

A pressione:

1. Preparare il pannello come mostrato in figura. Non smussare il bordo.
2. Posizionare il distanziale nel foro di installazione.
3. Predisporre un attrezzo di supporto a superficie liscia dietro il foro per la vite.
4. Premere il componente nel pannello. Il punzone non deve toccare il pomello in plastica durante l'installazione.

La distanza minima raccomandata dal bordo del pannello all'interasse del foro di installazione è $1,5 \times \text{Ø D}$. * Per pannelli con spessore inferiore a 0,9, contattare Southco.

A ribadire

1. Preparare il pannello come illustrato.
2. Applicare una leggera pressione per ribadire il distanziatore, controllando che la superficie del punzone e quella dell'attrezzo di montaggio restino parallele. La forza di installazione dipende dalla dimensione della vite.

3. Il punzone non deve toccare il pomello in plastica durante l'installazione.

Modelli di interruttore	Numero di parte	A	F	C	G	E	T
Leva	P7-A-513-11	22	7.5	4	25.4	5.2	0.8 - 1.5
	P7-A-523-11	21.7	7.8				2 - 2.5
Pistoncino	P7-A-533-11	20.2	9	3	20.4	1.9	0.8 - 1.5
	P7-A-543-11						2 - 2.5

Vite imperdibile Preparazione del pannello e installazione (v. pagina 497 per la selezione delle viti imperdibili)

A pressione

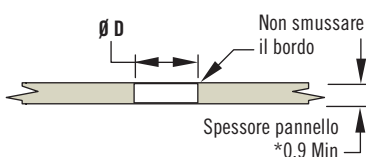

A ribadire

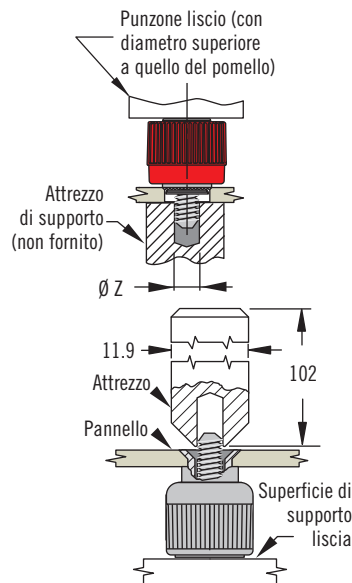
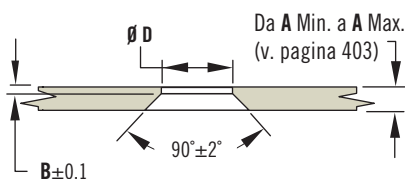

Attrezzo a ribadire Numero di parte (Filettatura M3)

47-104

CompactPCI, AdvancedMC e ATCA sono marchi registrati di PICMG® - PCI Industrial Computer Manufacturers Group, Inc.