



# Estrattore P7 AdvancedMC®

## Impugnatura del modulo e preparazione del pannello per light pipe

- Corpo pressofuso per garantire robustezza
- L'azionamento dell'impugnatura controlla l'attivazione dell'hot swap
- La funzione di ritenzione dell'impugnatura previene l'azionamento accidentale
- Per l'uso con carrier che supportano 4 moduli AMC full size

### Materiale e finitura

Impugnatura: lega di zinco, cromata nera

Leva: lega di zinco, cromata lucida

Vite pivot, molla di trazione: acciaio zincato

Vite a perno, rondella a U: acciaio inox passivato

### Dati prestazionali

Grado di infiammabilità: UL94-V0

### Note per l'installazione

V. pagina 583

### Gruppo impugnatura superiore

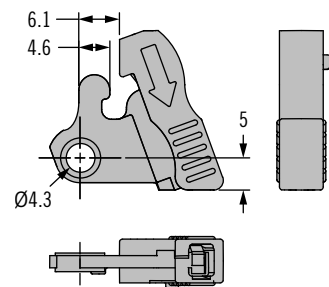

### Gruppo impugnatura inferiore

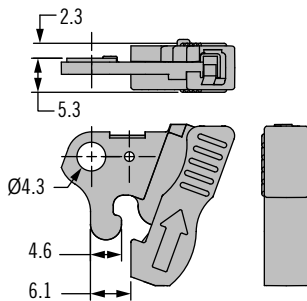

### Braccio dell'interruttore

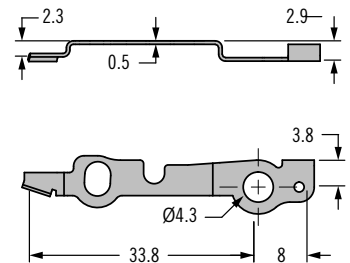

### Vite pivot (2 fornite)

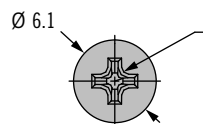

### Vite a perno (fornita)

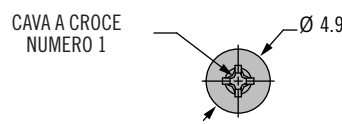

### Rondella a U (2 fornite)

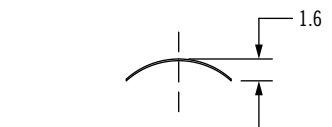
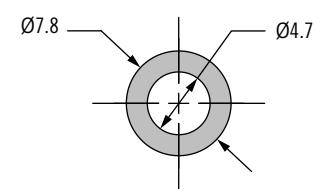

### Numero parte

P7-C-701

Il numero parte include i gruppi dell'impugnatura superiore e inferiore, braccio dell'interruttore, viti pivot, vite a perno e rondelle a U come mostrato

### Preparazione del pannello

#### Posizione dell'impugnatura superiore

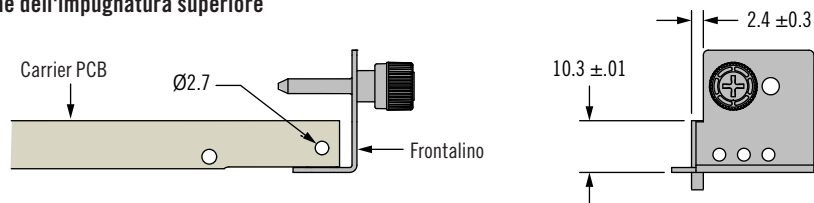

#### Posizione dell'impugnatura inferiore

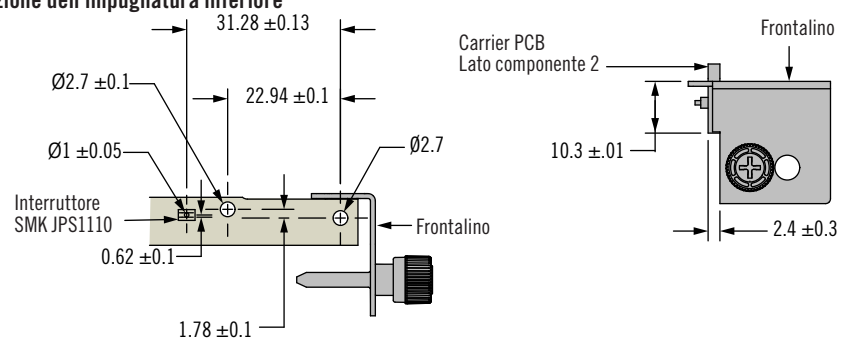

AdvancedMC è un marchio registrato di PICMG® - PCI Industrial Computer Manufacturers Group, Inc.

\* Viti imperdibili vendute separatamente, vedere pag. 495

### Installazione

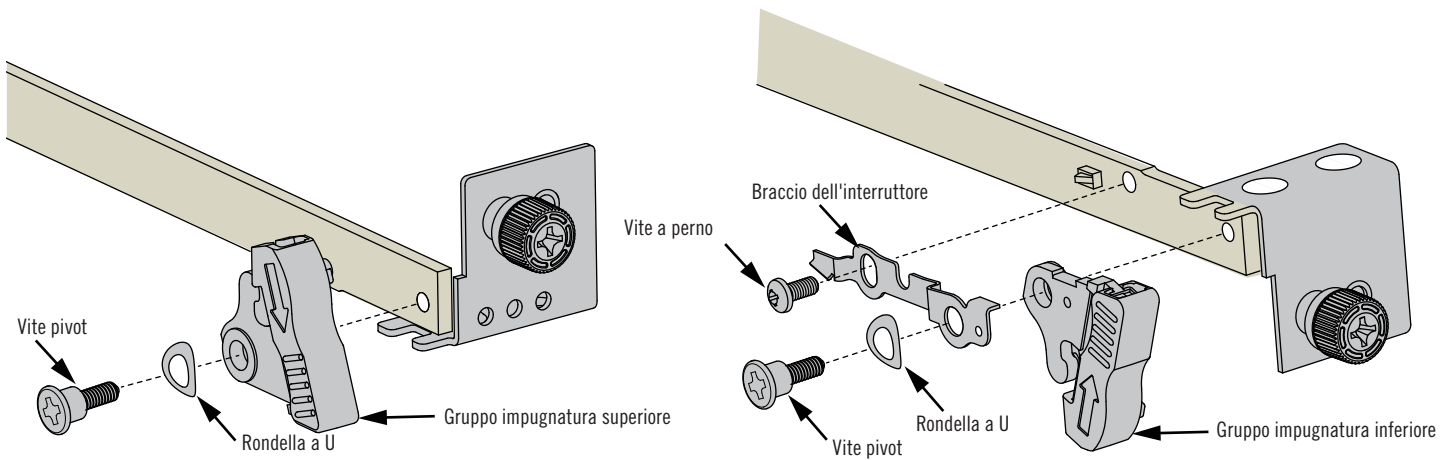

Eeguire filettature M2,5 nel carrier (non in figura) per inserire la vite pivot e la vite a perno  
Stringere le viti a 45-60N-cm

### Funzionamento

Impugnatura riposta, carrier inserito, interruttore hot swap attivato

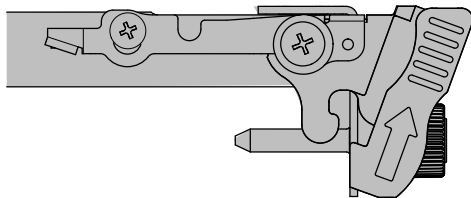

Impugnatura allungata, carrier inserito, interruttore hot swap attivato

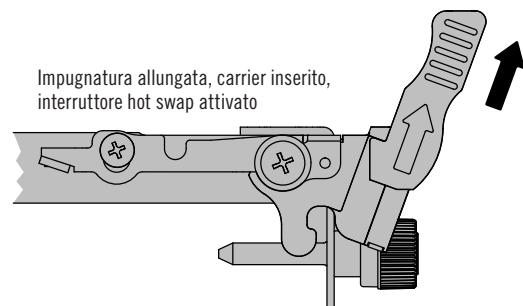

Impugnatura allungata, carrier inserito, interruttore hot swap disattivato

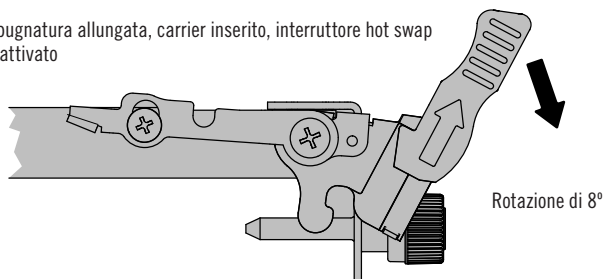

Impugnatura allungata, carrier estratto, interruttore hot swap disattivato

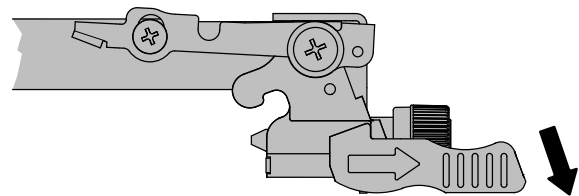

AdvancedMC è un marchio registrato di PICMG<sup>®</sup> - PCI Industrial Computer Manufacturers Group, Inc.



## Estrattore *AdvancedMC*<sup>®</sup> P7

### Impugnatura per moduli

- Corpo pressofuso per garantire robustezza
- Bloccaggio positivo nelle tre posizioni
- Adatto a tutte le attuali posizioni di microswitch
- Disponibile in colori personalizzati

#### Materiali e finiture

Impugnatura/asta, sede e gancio:  
Lega di zinco, cromata lucida

#### Note

\*Ordinare i light pipe separatamente

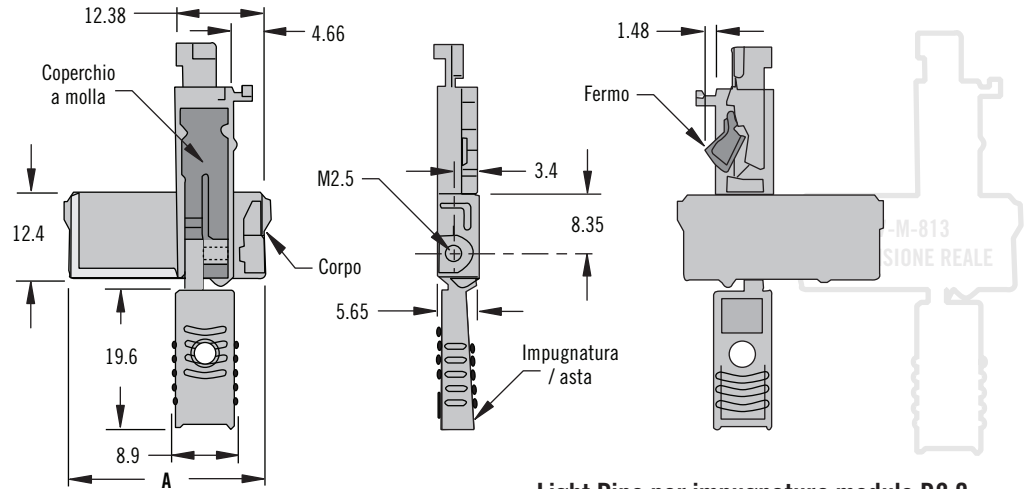

#### Light Pipe per impugnatura modulo R2.0

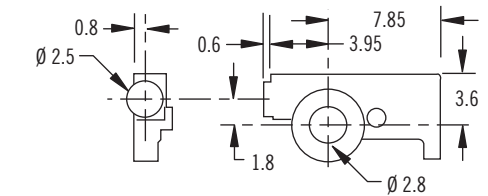

Numero di parte		Dimensione impugnatura	A
Impugnatura per moduli	R2.0 Light pipe*		
P7-M-811-000	P7-10-812	Compatta 3HP	12.50
P7-M-812-000	P7-10-812	Media 4HP	17.55
P7-M-813-000	P7-10-812	Grande 6HP	27.55

[www.southco.com/P7](http://www.southco.com/P7)



## P7 Estrattore *AdvancedMC*<sup>®</sup>

### Impugnatura per moduli a filo

- Il pulsante a filo previene ostruzioni all'impugnatura
- Il pulsante a filo migliora l'estetica dell'applicazione
- Dotato di spina di bloccaggio

#### Materiali e finiture

Impugnatura / asta: zinco pressofuso, rivestimento epossidico nero  
Sede, coperchio e gancio: Zinco pressofuso, nichelato lucido  
Light pipe: policarbonato trasparente

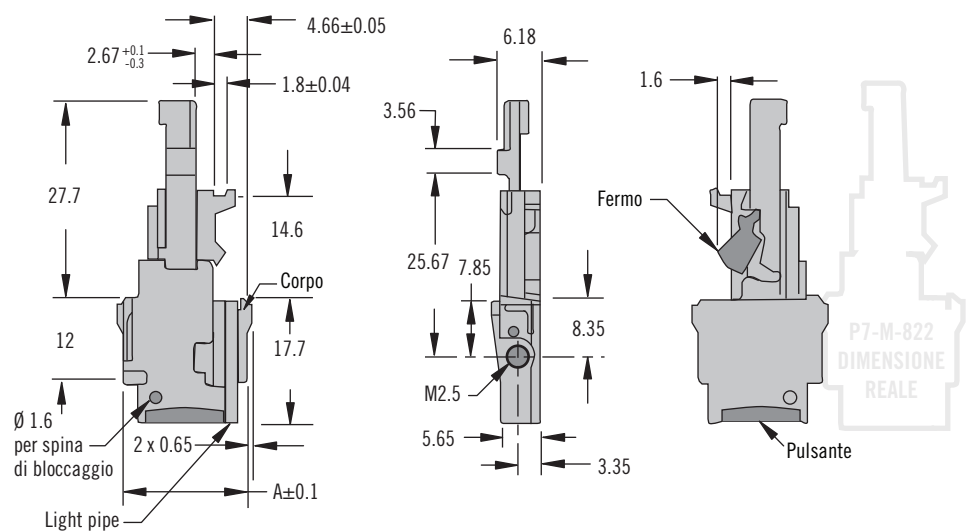

Numero di parte	Dimensione impugnatura	A
P7-M-822	Media 4HP	17.55
P7-M-823	Grande 6HP	27.55

CompactPCI, AdvancedMC e ATCA sono marchi registrati di *PICMG*<sup>®</sup> - PCI Industrial Computer Manufacturers Group, Inc.

[www.southco.com/P7](http://www.southco.com/P7)

Le dimensioni sono espresse in millimetri salvo diversa indicazione

**southco**<sup>®</sup>

# Estrattore AMC P7

## Funzionamento

585

### Funzionamento

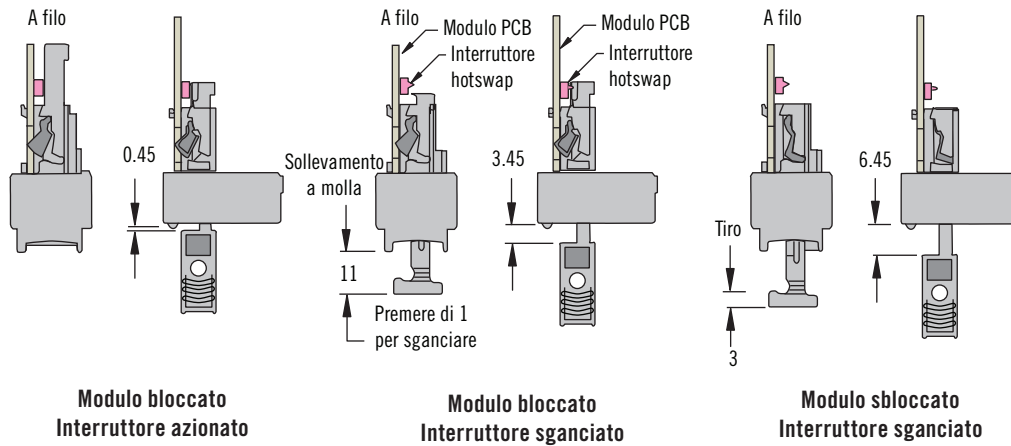

### Note sull'installazione

1. Inserire a scatto il gruppo dell'impugnatura e la staffa per light pipe nel frontalino.
2. Per R2.0, posizionare il light pipe del LED blu nel gruppo dell'impugnatura e nel frontalino. Il light pipe deve essere posizionato contro la parete esterna del gruppo dell'impugnatura.
3. Inserire la PCB facendola scorrere in posizione e fissandola con le viti. Il light pipe del LED blu si trova sul lato 2 del componente della PCB.

### Note

Tutte le tolleranze per la preparazione del pannello  $\pm 0.1$

## P7 Staffa per Light Pipe AMC

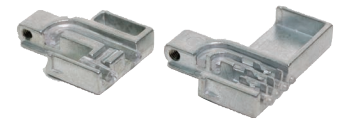

### R2.0

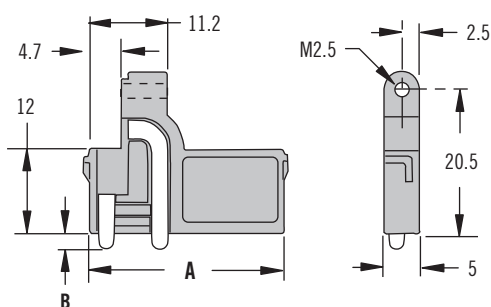

- Facile inserimento a scatto nel frontalino
- La staffa comprende light pipe e sede
- Compatibili con tutti i frontali standard Advanced MC

### Materiali e finiture

Sede light pipe: zinco pressofuso, cromato lucido

Light pipe: policarbonato, trasparente

### Note

Per la staffa per light pipe R1.0 visitare [www.southco.com](http://www.southco.com)

CompactPCI, AdvancedMC e ATCA sono marchi registrati di PICMG® - PCI Industrial Computer Manufacturers Group, Inc.

Numero di parte	Dimensione della staffa	A	B
P7-L-811	Compatta	12.50	2.1
P7-L-812	Misura media	17.55	
P7-L-813	Misura grande	27.55	
P7-L-811-11	Compatta a filo	12.50	0.3
P7-L-812-11	Media a filo	17.55	
P7-L-813-11	Grande a filo	27.55	

# Estrattore AMC P7

Preparazione del pannello per l'impugnatura per moduli e la staffa per light pipe

## Preparazione del pannello per le staffe dei cavi a fibre ottiche

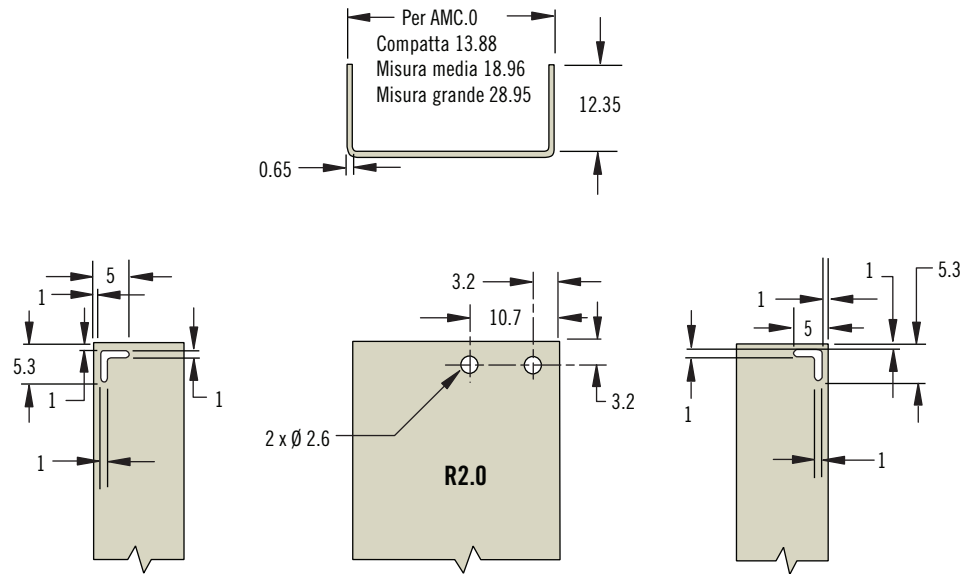

## Preparazione del pannello per le impugnature dei moduli

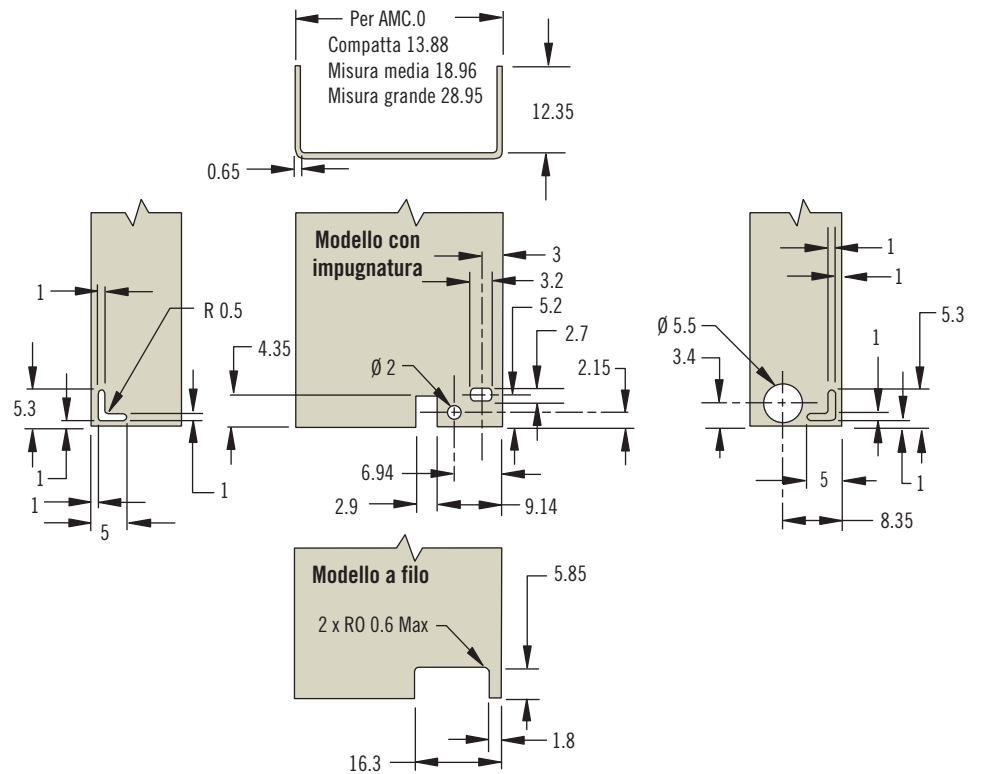

CompactPCI, AdvancedMC e ATCA sono marchi registrati di PICMG® - PCI Industrial Computer Manufacturers Group, Inc.

Le dimensioni sono espresse in millimetri salvo diversa indicazione

southco®

### Preparazione PCB

#### Lato 1 componente scheda circuito stampato

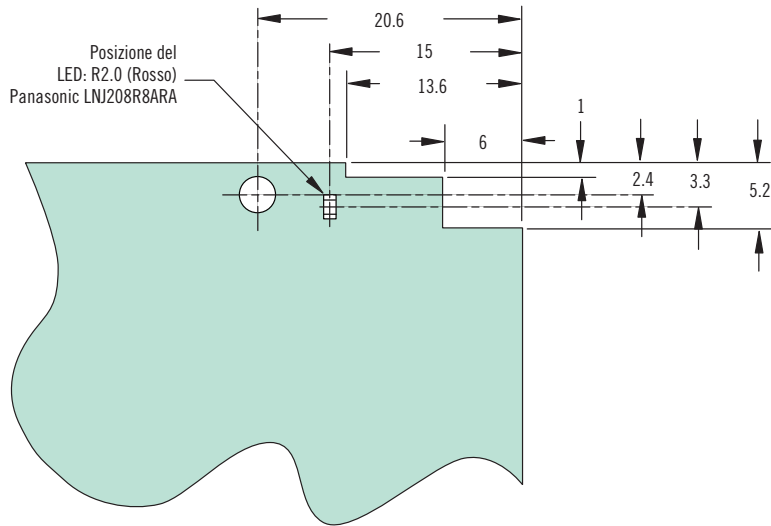

#### Lato 2 componente scheda circuito stampato

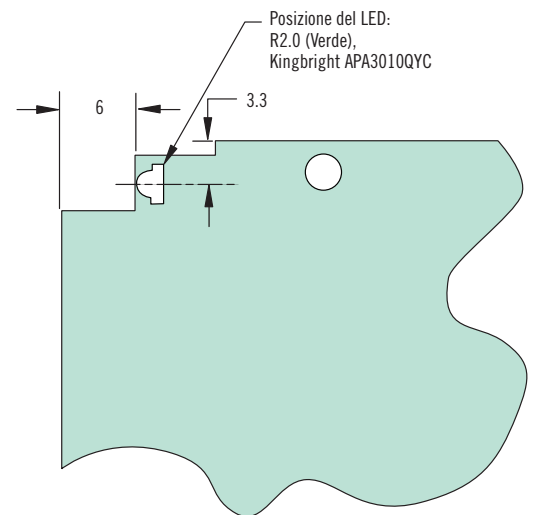

#### Lato 1 componente scheda circuito stampato

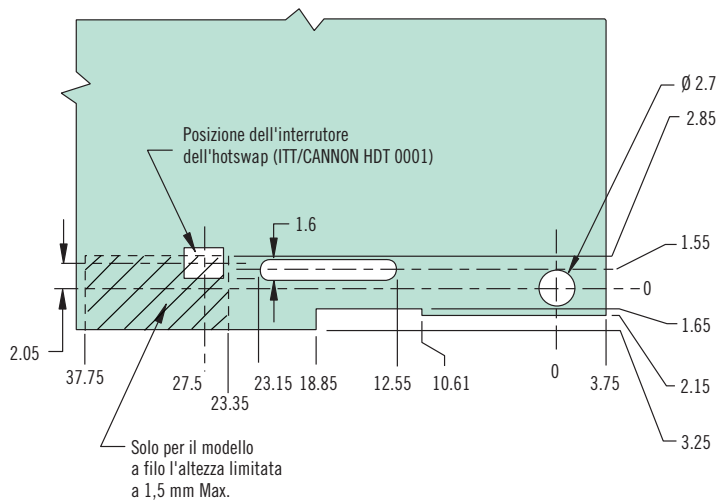

#### Lato 2 componente scheda circuito stampato

