

PERNI A SALDARE LISCI

Serie P-PSL



MATERIALI DISPONIBILI :

Acciaio Ramato

Inox A2

Ottone CuZn 37

Alluminio AlMg 3

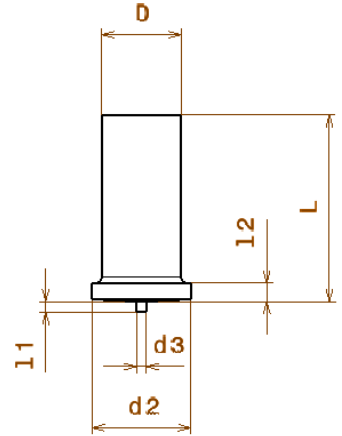

D ±0,1	L +0,6 0	d2 ±0,2	d3 ±0,08	l1 ±0,05	l2
Ø 3	Da Tabella	4,5	0,6	0,55	0,7 ÷ 1,4
Ø 4	Da Tabella	5,5	0,65	0,55	0,7 ÷ 1,4
Ø 5	Da Tabella	6,5	0,75	0,8	0,7 ÷ 1,4
Ø 6	Da Tabella	7,5	0,75	0,8	0,7 ÷ 1,4
Ø 7,1	Da Tabella	9	0,75	0,85	0,8 ÷ 1,4

Ø	LUNGHEZZA													
	6	8	10	12	16	20	25	30	35	40	45	50	55	
Ø3														
Ø4														
Ø5														
Ø6														
Ø7,1														